

A black and white photograph showing a large industrial warehouse with a corrugated metal roof. In the foreground, there are rows of dark, rectangular objects, likely construction materials or equipment, neatly stacked in an outdoor or semi-outdoor storage area.

Grond en Water

Opslag

Landbouw

Hengelo (Gld)

Kruisbergseweg 13
Tel. (0575) 46 81 81
Fax (0575) 46 10 82

Uft

Ettenseweg 39
Tel. (0575) 46 81 81
Fax (0315) 63 12 20

Zevenaar

Ampérestraat 3
Tel. (0575) 46 81 81
Fax (0316) 34 09 71



Sterk product

Het gebruik van keerwanden in gewapend beton wint steeds meer aan belang dankzij de eenvoudige toepassing van dit kwalitatief hoogstaand product. **BouwCenter HCI** levert dan ook stabiele betonnen keerwanden (beton-kwaliteit C45/55, milieuklasse XA3) met panelen van 0,5 tot 6 meter hoogte en lengtes van 1 - 2 - 2,5 - 4 - 5 - 6 meter. De keerwanden bieden heel wat praktische voordelen zoals een grote opslagcapaciteit, een perfecte berekening van de belasting, weinig onderhoud, de mogelijkheid tot verplaatsing en een waterdichte garantie.



Kwaliteit

Zowel het zelfverdichtend beton als het hoog frequent getrild beton worden met een lage watercementfactor en een zeer lage wateropsloping geproduceerd. Beide betonsoorten bezitten daardoor een grotere zuurbestendigheid en bijgevolg een langere levensduur.



Certificatie

Naast de hoge eisen die het bedrijf zelf stelt, worden de producten door KIWA gekeurd. KIWA verklaart daarmee, op basis van BRL 5070, dat alle door ons geleverde betonelementen voldoen aan de milieutechnische specificatie van het Bouwstoffenbesluit (® NL BSB K20845).





Maatwerk

Het bedrijf heeft een ruime voorraad standaard beton-elementen maar levert ook uitstekend maatwerk voor zowel grote als kleine hoeveelheden. Wij bieden diverse mogelijkheden wat de aanpassingen van de betonproducten betreft, met het oog op een verdere afwerking. Met afgeschuinde bovenranden, hoeken, sparingen, ... focust de onderneming zich op het totaalproject van de klant om zo bij te dragen tot een perfect eindresultaat.



Advies

De adviserende en begeleidende rol van de onderneming betekent een grote meerwaarde voor de klant. Die kan erop vertrouwen dat **BouwCenter HCI** zijn idee vorm geeft in de materie en zijn wensen daadwerkelijk realiseert. Daar komt veel studie, teken- en rekenwerk bij kijken, maar een goede voorbereiding door bekwame bouwkundigen is een belangrijke factor in dit proces. **BouwCenter HCI** combineert een hoge kwaliteit met een deskundige uitvoering en de medewerkers zoeken steeds naar een duurzame oplossing voor elke klant.

Grond en Water

Moderne infrastructuur

BouwCenter HCI stelt vast dat projectontwikkelaars en architecten steeds vaker keerwanden in openbare ruimten of woonwijken verwerken om een moderne infrastructuur te creëren.

Ook geluidsschermen langs autowegen en perronelementen in de spoorwegstations zijn functioneel maar eveneens esthetisch verantwoord.

De onderneming werkt in dit geval met de krachtige LXZ-elementen waarvan de hiel dient als fundering, met spouwhaken voor de hechting van het metselwerk.

Esthetisch aspect

Keerwanden vormen de ideale basis voor een afwerking met mooie materialen zoals bijvoorbeeld natuursteen of baksteen. De keerwanden worden dan aan de rugzijde voorbereid op deze afwerking. Op aanvraag kunnen de betonelementen ook voorzien worden van een geschikte coating.

De klant kan bij **BouwCenter HCI** echter ook terecht voor een gevarieerd aanbod van keerwanden in grind gewassen structuur. Met dit materiaal bekomt men een oogstrelend effect in bruine of blauwe naturel tinten.





Hoogteverschillen

Kleine of grote hoogteverschillen overbruggen met keerwanden is een praktische oplossing voor op- of afritten voor auto's, hellingsbanen voor invaliden, parkeergarages, liftschachten, enz.... Zowel de industriële als de privé-sector doen beroep op het bedrijf voor deze problematiek.

De L-top, met verbrede bovenrand voor de eenvoudige montage van balustrades of hekken, behoort in deze situatie tot de mogelijkheden.

Kademuren

De waterdichte keerwanden van **BouwCenter HCI** zijn ideaal voor kademuren langs grachten, vis- en zwembijvers. Voor zwembaden worden zowel keerwanden als rechte panelen gebruikt. Deze toepassingen scoren zeer goed bij



de onderneming omwille van het milieuvriendelijke aspect van keerwanden en andere betonproducten. Alle elementen zijn nl. samengesteld uit de natuurlijke materialen zand, grind, cement en water. **BouwCenter HCI** onderscheidt zich bovendien van de concurrentie door haar uitgebreid maatwerk.



Kelders

Wij zijn tevens specialist op het gebied van prefabkelders voor zowel particuliere als professionele doeleinden.

Woonhuiskelders, wijnkelders, mestkelders, enz... worden met massieve panelen gebouwd en door een eigen team van specialisten waterdicht gemonteerd. Het bedrijf neemt de volledige verantwoordelijkheid over dit bouwproject, van ontwerp tot uitvoering en sluit bovendien perfect aan op een verdere bouwfase.

De productie ligt in eigen handen en daardoor mag de klant rekenen op een snelle levering en een uitvoering op korte termijn.



Solide fundering

De klant kan met een beperkt budget zijn ondergrondse ruimte benutten en beschikt tegelijkertijd over een solide fundering voor de bovenbouw. Wij voorzien het frame van de kelder in alle wenselijke maten en neemt ook de vloerelementen, lichtschachten en andere afwerkingen voor haar rekening.

Vanzelfsprekend zijn alle gebruikte producten KIWA-gecertificeerd volgens de BRL 5070-norm en de hoge betonkwaliteit C45/55.

Opslag

Diverse toepassingen

Veel bedrijven met activiteiten in de bouw, de industrie, de recycling en de haven richten zich voor hun tijdelijke of permanente opslag tot **BouwCenter HCI**.

Keerwanden zijn immers zeer geschikt voor elke laad- en losplaats.

Zelfs de overheid doet al jaren een beroep op de onderneming om haar containerparken en milieustraten met keerwanden in te richten.

kiwa
Partner for progress



Droge materialen

Voor de opslag van los te storten materialen zoals zand, grind, zout, diervoer, mest, enz... bieden keerwanden een goed alternatief. Enkelkerende wanden dragen de belasting aan één zijde, dubbelkerende wanden maken een belasting aan beide zijden van de wand mogelijk. Ingegoten betonpanelen met tand- en groefverbinding komen hier ook aan bod. **BouwCenter HCI** zoekt samen met de klant naar de beste oplossing.



Vloeistoffen

Vloeistoffen vormen geen enkel probleem voor de waterdichte keerwanden bij **BouwCenter HCI**. Uiteraard voldoen deze wanden aan extra eisen wat het milieu betreft. Bovendien creëert het bedrijf een bescherming rond bestaande opslagplaatsen zodat in noodgevallen de lekken in tanks veilig worden opgevangen. Ook hier krijgt de klant de waarborg van een hoge betonkwaliteit (C45/55) met de goedkeuring van KIWA, BRL 5070.



Landbouw

Specifieke eisen

Grote of kleine landbouwbedrijven stellen specifieke eisen aan de opslag van gras, maïs, granen, aardappelen, ...

Deze agrarische producten zijn gekoppeld aan milieuvorschriften en vragen om keerwanden die hygiëne garanderen.

Daarom biedt **BouwCenter HCI** naast het assortiment ingegoten sleufsilopanelen, zowel L-wanden als ST-wanden die volledig afgestemd zijn op de landbouwsector.

Totaalpakket

BouwCenter HCI levert T-elementen die zorgen voor extra stabiliteit plus dubbele belastbaarheid en U-elementen die zeer geschikt zijn om het water tussen de silo's af te voeren. Het bedrijf presenteert ook totaalpakketten met de combinatie van keerwanden en vloerplaten die volledig gebruiksklaar worden geplaatst.



LX(X)

De multifunctionele wand is ideaal in gebruik door de spiegelgladde binnenzijde van de keerwand. Deze is namelijk porievrij zodat de resten van de inhoud geen negatieve invloed uitoefenen op de duurzame kwaliteit van het beton.



LKW

Dit element heeft aan beide zijden een gladde structuur, is beperkt in lengte (1 meter) en haalt voordeel uit flexibiliteit. De lichte constructie is immers makkelijk door de landbouwer zelf te verplaatsen.



STXX(X) - SLXX / SLXv

Beide zijden zijn voorzien van een gladde oppervlaktestructuur.

Een achterhiel zorgt voor een groter evenwicht en biedt daardoor meer bescherming tegen schuiven en kantelen.

De binnenzijde van de wand vormt een hoek van 90° met de voet, met als gevolg dat een machinale uitkuiling deze hoek tot in de puntjes bereikt.



De voetdikte is onder helling gemaakt en daardoor kunnen sappen of resten zich niet opstapelen in de hoeken. Dit voorkomt zowel betonrot als invreting en corrosie. De wanden (tot en met 8 ton) kunnen op aanvraag rechtstreeks vanaf de vrachtwagen, snel en direct, op de juiste locatie opgesteld worden.



Net zoals alle keerwanden bij **BouwCenter HCI** is de STXX(X) verkrijgbaar in 6 meter lengte en de SLXX in 4 meter lengte.

Dat betekent minder voegen, sneller plaatsen en meer stabiliteit.

De klant heeft de keuze uit hoog frequent getrild beton en zelfverdichtend beton, met een lage watercementfactor en een lage wateropslorping. Het resultaat is een zeer zuurbestendige wand met een langere levensduur.



L KEERWANDEN ENKELKEREND

Type	Afwerking voetzijde	Afwerking rugzijde	Hijs	Verbinding	Soort beton	Overlast voetzijde	Belasting rugzijde
LKW	glad	glad	kogelkopanker (DEHA)	koud	traditioneel of ZVB*	1000 kg	0 kg
LKWZ	glad	glad	kogelkopanker (DEHA)	koud	traditioneel of ZVB*	2500 kg	0 kg
TKW	glad	glad	hijsgat	koud	traditioneel of ZVB*	1000 kg	1000 kg

*traditioneel : hoog-frequent gedruid beton - ZVB : zelf verdichtend beton

LKW / LKWZ

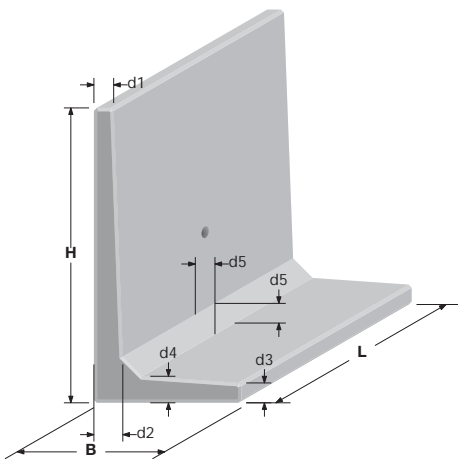

LKW (standaard belasting)

L-keerwand met een werkende lengte van 1 meter.
Enkelkerend aan de voetzijde te belasten.

Maximale belasting met variabele belasting tot bovenzijde keerwand van 1000 kg/m², vergelijkbaar met 3,5 ton aslast of aanvulling met grond onder een maximum taludhelling van 35° en een soortelijke massa van 1800 kg/m³ (zie belastingschema).

LKWZ (SLW 30)

L-keerwand met een werkende lengte van 1 meter.
Enkelkerend aan de voetzijde te belasten.

Maximale belasting met variabele belasting tot bovenzijde keerwand van 2500 kg/m², vergelijkbaar met 10 ton aslast of aanvulling met grond onder een maximum taludhelling van 45° en een soortelijke massa van 1800 kg/m³ (zie belastingschema).

TKW

T-keerwand met een werkende lengte van 1 meter.
Dubbelkerend te belasten.

Maximale belasting met variabele belasting tot bovenzijde keerwand van 1000 kg/m², vergelijkbaar met 3,5 ton aslast of aanvulling met grond onder een maximum taludhelling van 35° en een soortelijke massa van 1800 kg/m³ (zie belastingschema).

Betonkwaliteit	C45/55
Milieuklasse	XA3
Staalkwaliteit	FeB 500
Betondekking	30 mm
Brandwerend	tot 60 minuten

Voor SLW 60 (20 ton aslast) zie de keerwanden type LXZ en LXXZ.

TKW elementen kunnen op maat worden gemaakt tussen 50 en 90 cm breedte.

Voor bijpassende hoekoplossingen zie hoofdstuk hoekoplossingen.

TKW

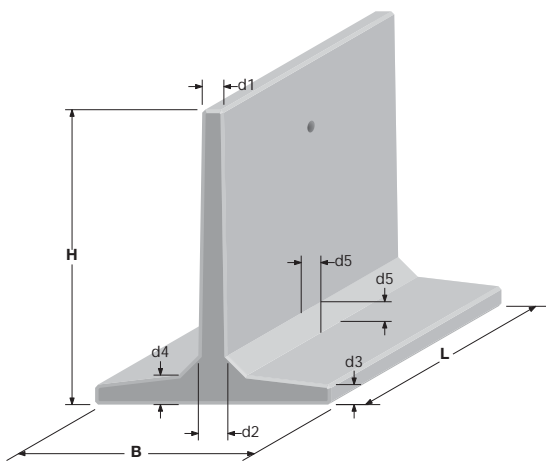

Detail randafwerking LKW / LKWZ / TKW

Detail bovenrand en zijrand

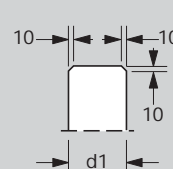

Detail zijrand koud

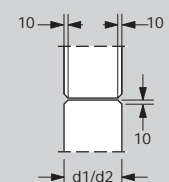

Belastingschema LKW / LKWZ

Kaai (grond + mobile last)



Talud (grond + talud)

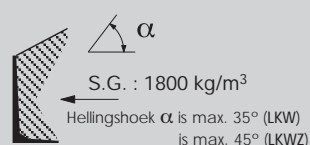

Belastingschema TKW

Kaai (grond + mobile last)

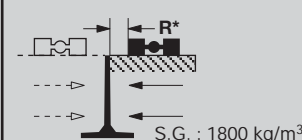

Talud (grond + talud)

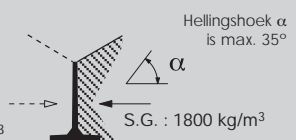

Type	H	B cm	L cm	d1 cm	d2 cm	d3 cm	d4 cm	d5 cm	Gewicht kg/element	R cm	Hijs kogelkopanker*
LKW	50	35	100	8	12	8	12	8	195	25	1 x 2,5 ton*
LKW	75	60	100	9	12	8	12	8	320	30	1 x 2,5 ton*
TKW	75	70	100	9	12	8	12	8	380	30	1 x ø 18**
LKW	100	60	100	8	12	8	12	8	380	35	1 x 2,5 ton*
LKWZ	100	70	100	12	12	12	12	8	464	35	1 x 2,5 ton*
TKW	100	70	100	8	12	8	12	8	420	35	1 x ø 18**
LKW	125	75	100	10,5	14,7	10	13,5	10	580	40	1 x 2,5 ton*
LKWZ	125	100	100	12,5	14,7	12	13,5	10	687	40	1 x 2,5 ton*
LKW	150	75	100	10	14,7	10	13,5	10	640	45	1 x 2,5 ton*
LKWZ	150	100	100	12	14,7	12	13,5	10	780	45	1 x 2,5 ton*
TKW	150	120	100	11,5	15	10	15	10	860	45	1 x ø 18**
LKW	175	100	100	10,5	15,5	10	15	14	860	50	1 x 2,5 ton*
LKWZ	175	125	100	12,5	15,5	12	15	14	932	50	1 x 2,5 ton*
LKW	200	100	100	10	15,5	10	15	14	940	55	1 x 2,5 ton*
LKWZ	200	125	100	12	15,5	12	15	14	1080	55	1 x 2,5 ton*
TKW	200	120	100	10	15	10	15	14	1080	55	1 x ø 18**
LKW	225	125	100	10,5	17	10	17	18	1220	60	1 x 2,5 ton*
LKWZ	225	150	100	12,5	17	12	17	18	1380	60	1 x 2,5 ton*
LKW	250	125	100	10	17,7	10	17	18	1300	60	1 x 2,5 ton*
LKWZ	250	150	100	12	17	12	17	18	1480	60	1 x 2,5 ton*
TKW	250	160	100	11,3	17	10	15	18	1420	60	1 x ø 18**
LKW	275	160	100	10,5	19	10	19	18	1580	65	1 x 2,5 ton*
LKW	300	160	100	10	19	10	19	18	1640	65	1 x 2,5 ton*
TKW	300	160	100	10	17	10	15	18	1590	65	1 x ø 18**
LKW	350	185	100	10	24	10	24	18	2340	70	1 x 2,5 ton*
TKW	350	200	100	10	24	10	22	18	2400	70	1 x ø 28**
LKW	400	250	100	14	27	12	27	18	3360	75	1 x 5,0 ton*
TKW	400	250	100	14	27	14,6	27	18	3420	75	1 x ø 28**
LKW	450	250	100	12	27	12	27	18	3500	80	1 x 5,0 ton*
TKW	450	250	100	12	27	12	27	18	3600	80	1 x ø 28**
LKW	500	280	100	12	30	12	30	18	4200	85	1 x 5,0 ton*
LKW	550	300	100	12	35	12	35	18	4777	90	1 x 10 ton*
LKW	600	325	100	12	45	12	45	18	6310	100	1 x 10 ton*

* kogelkopanker (DEHA)

** hijsgat in mm

HIJSVOORZIENINGSMATERIALEN

DEHA hijshaak



FRIMEDA hijshaak



Stalen staaf
Ø 18 / Ø 28



Keerwanden kunnen
op aanvraag ook
geplaatst worden.



Type	Afwerking voetzijde	Afwerking rugzijde	Hijs	Verbinding	Soort beton	Overlast voetzijde	Belasting rugzijde
LX / LXX	glad	geborsteld gespaand honinggraad uitgewassen	kogelkopanker (DEHA)	V-groef	traditioneel of ZVB*	1000 kg groter overlast op aanvraag	0 kg
LXZ / LXXZ	glad	geborsteld gespaand honinggraad uitgewassen	kogelkopanker (DEHA)	V-groef	traditioneel of ZVB*	2500 kg groter overlast op aanvraag	0 kg

*traditioneel : hoog-frequent gedrield beton - ZVB : zelf verdichtend beton

LX / LXX

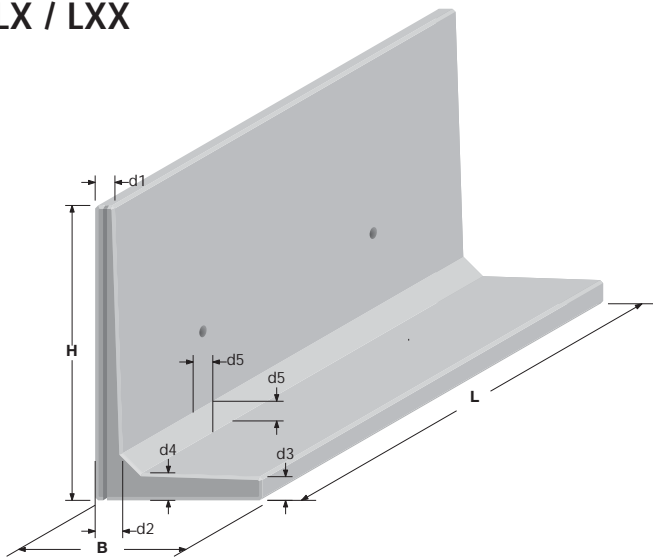

LX / LXX (standaard belasting)

L-keerwand met een werkende lengte van 2 - 4 meter. Enkelkerend aan de voetzijde te belasten.

Maximale belasting met variabele belasting tot bovenzijde keerwand van 1000 kg/m², vergelijkbaar met 3,5 ton aslast of aanvulling met grond onder een maximum taludhelling van 35° en een soortelijke massa van 1800 kg/m³ (zie belastingschema).

LXZ / LXXZ (SLW 30)

L-keerwand met een werkende lengte van 2 - 4 meter, voorzien van hiel. Enkelkerend aan de voetzijde te belasten.

Maximale belasting met variabele belasting tot bovenzijde keerwand van 2500 kg/m², vergelijkbaar met 10 ton aslast of aanvulling met grond onder een maximum taludhelling van 45° en een soortelijke massa van 1800 kg/m³ (zie belastingschema).

Betonkwaliteit	C45/55
Milieuklasse	XA3
Staaalkwaliteit	FeB 500
Betondekking	30 mm
Brandwerend	tot 60 minuten

Op aanvraag kunnen de LXZ en LXXZ elementen worden aangepast voor verkeersklasse 60 (SLW 60, 20 ton aslast). LX en LXZ elementen kunnen op maat worden gemaakt tussen 50 en 190 cm breedte. LXX en LXXZ elementen kunnen op maat worden gemaakt tussen 205 en 390 cm.

Voor bijpassende hoekoplossingen : zie hoofdstuk hoekoplossingen.

LXZ / LXXZ

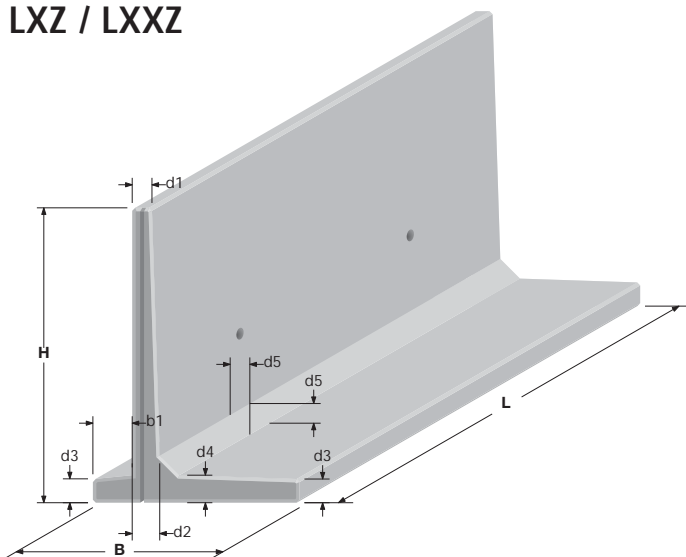

Belastingschema LX / LXX

Kaai (grond + mobile last)



Talud (grond + talud)

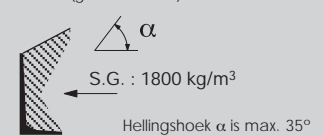

Belastingschema LXZ / LXXZ

Kaai (grond + mobile last)

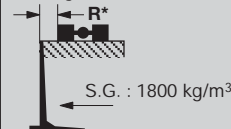

Talud (grond + talud)

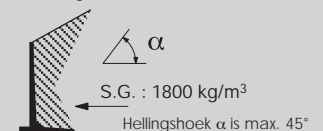

Detail randafwerking

Detail bovenrand en zijrand

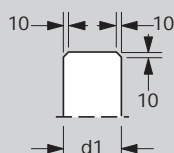

Detail zijrand groef en groef

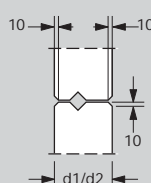

Tand in rubber (op aanvraag) voor een perfecte sluiting

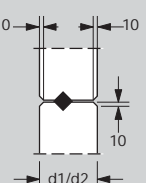

Type	H	B cm	B1 cm	L cm	d1 cm	d2 cm	d3 cm	d4 cm	d5 cm	Gewicht kg/element	R cm	Hijs kogelkopanker*
LX	50	35		200	10	10	12	12	8	400	25	2 x 2,5 ton
LXZ	50	55	20	200	10	10	12	12	8	540	25	2 x 2,5 ton
LX	75	60		200	10,5	12	12	12	8	720	30	2 x 2,5 ton
LXX	75	60		400	10,5	12	12	12	8	1140	30	2 x 2,5 ton
LXZ	75	80	20	200	10,5	12	12	12	8	860	30	2 x 2,5 ton
LXXZ	75	80	20	400	10,5	12	12	12	8	1720	30	2 x 2,5 ton
LX	100	60		200	10	12	12	12	8	840	35	2 x 2,5 ton
LXX	100	60		400	10	12	12	12	8	1680	35	2 x 2,5 ton
LXZ	100	80	20	200	10	12	12	12	8	980	35	2 x 2,5 ton
LXXZ	100	80	20	400	10	12	12	12	8	1960	35	2 x 2,5 ton
LX	125	85		200	10,7	14	12	14	10	1280	40	2 x 2,5 ton
LXX	125	85		400	10,7	14	12	14	10	2560	40	2 x 2,5 ton
LXZ	125	105	20	200	10,7	14	12	14	10	1420	40	2 x 2,5 ton
LXXZ	125	105	20	400	10,7	14	12	14	10	2840	40	2 x 2,5 ton
LX	150	85		200	10	14	12	14	10	1380	45	2 x 2,5 ton
LXX	150	85		400	10	14	12	14	10	2760	45	2 x 2,5 ton
LXZ	150	105	20	200	10	14	12	14	10	1520	45	2 x 2,5 ton
LXXZ	150	105	20	400	10	14	12	14	10	3040	45	2 x 2,5 ton
LX	175	115		200	10,6	15	12	15	12	1840	50	2 x 2,5 ton
LXX	175	115		400	10,6	15	12	15	12	3680	50	2 x 2,5 ton
LXZ	175	135	20	200	10,6	15	12	15	12	1980	50	2 x 2,5 ton
LXXZ	175	135	20	400	10,6	15	12	15	12	3960	50	2 x 2,5 ton
LX	200	115		200	10	15	12	15	12	1980	55	2 x 2,5 ton
LXX	200	115		400	10	15	12	15	12	3960	55	2 x 2,5 ton
LXZ	200	135	20	200	10	15	12	15	12	2120	55	2 x 2,5 ton
LXXZ	200	135	20	400	10	15	12	15	12	4240	55	2 x 2,5 ton
LX	225	135		200	10,7	17	12	17	15	2480	60	2 x 2,5 ton
LXX	225	135		400	10,7	17	12	17	15	4960	60	2 x 5,0 ton
LXZ	225	165	30	200	10,7	17	12	17	15	2720	60	2 x 2,5 ton
LXXZ	225	165	30	400	10,7	17	12	17	15	5440	60	2 x 5,0 ton
LX	250	135		200	10	17	12	17	15	2600	60	2 x 2,5 ton
LXX	250	135		400	10	17	12	17	15	5200	60	2 x 5,0 ton
LXZ	250	165	30	200	10	17	12	17	15	2840	60	2 x 2,5 ton
LXXZ	250	165	30	400	10	17	12	17	15	5680	60	2 x 5,0 ton
LX	275	160		200	10,7	19	12	19	20	3240	65	2 x 2,5 ton
LXZ	275	190	30	200	10,7	19	12	19	20	3480	65	2 x 2,5 ton
LX	300	160		200	10	19	12	19	20	3440	65	2 x 2,5 ton
LXZ	300	190	30	200	10	19	12	19	20	3680	65	2 x 2,5 ton
LX	325	185		200	10,7	24	12	24	24	4293	70	2 x 2,5 ton
LXZ	325	215	30	200	10,7	24	12	24	24	4553	70	2 x 2,5 ton
LX	350	185		200	10	24	12	24	24	4740	70	2 x 2,5 ton
LXZ	350	215	30	200	10	24	12	24	24	4980	70	2 x 2,5 ton
LX	375	230		200	14,7	29	12	29	29	6182	75	2 x 5,0 ton
LXZ	375	240	30	200	14,7	29	12	29	29	6477	75	2 x 5,0 ton
LX	400	230		200	12,9	29	12	29	29	6236	75	2 x 5,0 ton
LXZ	400	260	30	200	12,9	27	12	27	27	7020	75	2 x 5,0 ton
LX	425	230		200	12,4	29	12	29	29	6533	80	2 x 5,0 ton
LXZ	425	260	30	200	12,4	29	12	29	29	6828	80	2 x 5,0 ton
LX	450	230		200	10	29	12	29	29	7060	80	2 x 5,0 ton
LXZ	450	260	30	200	10	29	12	29	29	7300	80	2 x 5,0 ton
LX	475	260		200	15	35	14	35	49,5	9052	85	2 x 5,0 ton
LXZ	475	290	30	200	15	35	14	35	49,5	9522	85	2 x 5,0 ton
LX	500	260		200	14	35	14	35	49,5	10000	85	2 x 10 ton
LXZ	500	290	30	200	14	35	14	35	49,5	10470	85	2 x 10 ton
LX	525	260		200	15	40	25	40	49,5	9780	90	2 x 10 ton
LXZ	525	290	30	200	15	40	25	40	49,5	10404	90	2 x 10 ton
LX	550	260		200	14	40	25	40	49,5	10181	90	2 x 10 ton
LXZ	550	290	30	200	14	40	25	40	49,5	10805	90	2 x 10 ton
LX	575	260		200	15	40	25	40	49,5	10635	100	2 x 10 ton
LXZ	575	290	30	200	15	40	25	40	49,5	11259	100	2 x 10 ton
LX	600	300		200	14	40	25	40	49,5	14770	100	2 x 10 ton
LXZ	600	300	30	200	14	40	25	40	49,5	15200	100	2 x 10 ton

*kogelkopanker (DEHA)

L KEERWANDEN DUBBELKEREND

Type	Afwerking voetzijde	Afwerking rugzijde	Hijs	Verbinding	Soort beton	Overlast voetzijde	Overlast rugzijde
LXD / LXXD	glad	geborsteld gespaand honinggraad uitgewassen	kogelkopanker (DEHA)	V-groef	traditioneel of ZVB*	1000 kg groter overlast op aanvraag	1000 kg groter overlast op aanvraag
LXZD / LXXZD	glad	geborsteld gespaand honinggraad uitgewassen	kogelkopanker (DEHA)	V-groef	traditioneel of ZVB*	2500 kg groter overlast op aanvraag	1000 kg groter overlast op aanvraag

*traditioneel : hoog-frequent gedruild beton - ZVB : zelf verdichtend beton

LXD / LXXD

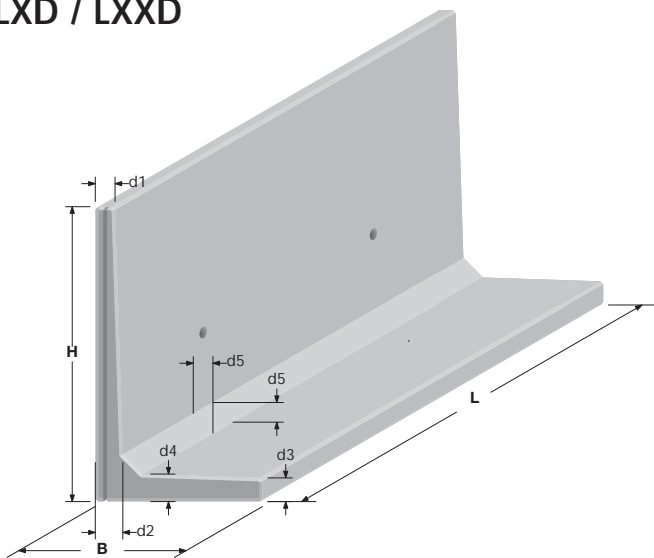

LXD / LXXD (standaard belasting)

L-keerwand met een werkende lengte van 2 - 4 meter. Dubbelkerend te belasten.

Maximale belasting met variabele belasting tot bovenzijde keerwand van 1000 kg/m², vergelijkbaar met 3,5 ton aslast of aanvulling met grond onder een maximum taludhelling van 35° en een soortelijke massa van 1800 kg/m³ (zie belastingschema).

LXZD / LXXZD (SLW 30)

L-keerwand met een werkende lengte van 2 - 4 meter, voorzien van hiel. Dubbelkerend te belasten.

Maximale belasting met variabele belasting tot bovenzijde keerwand van 2500 kg/m² (10 ton aslast) aan voetzijde en 1000 kg/m² (3,5-10 ton aslast) aan rugzijde of aanvulling met grond onder een maximum taludhelling van 45° en een soortelijke massa van 1800 kg/m³ (zie belastingschema).

Betonkwaliteit	C45/55
Milieuklasse	XA3
Staalkwaliteit	FeB 500
Betondekking	30 mm
Brandwerend	tot 60 minuten

Op aanvraag kunnen de LXZD en LXXZD elementen worden aangepast voor verkeersklasse 60 (SLW 60, 20 ton aslast). LXD en LXZD elementen kunnen op maat worden gemaakt tussen 50 en 190 cm breedte. LXXD en LXXZD elementen kunnen op maat worden gemaakt tussen 205 en 390 cm.

Voor bijpassende hoekoplossingen zie hoofdstuk hoekoplossingen.

LXZD / LXXZD

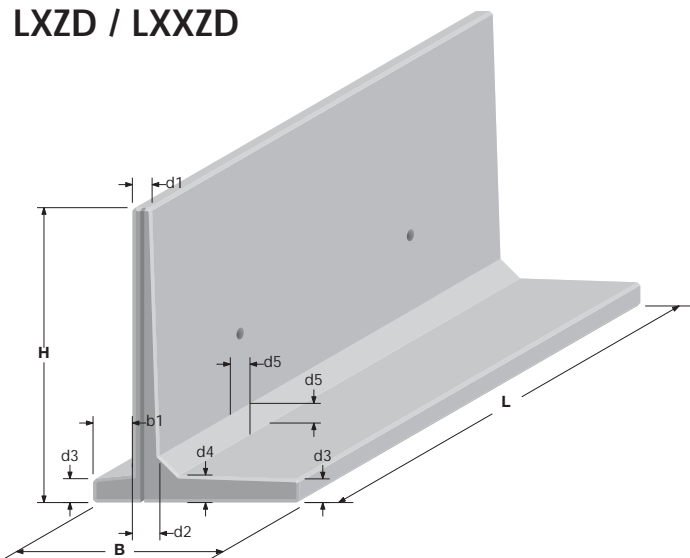

Belastingschema LXD / LXXD

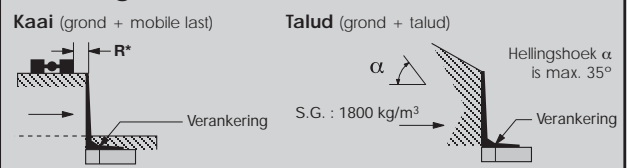

Belastingschema LXZD / LXXZD

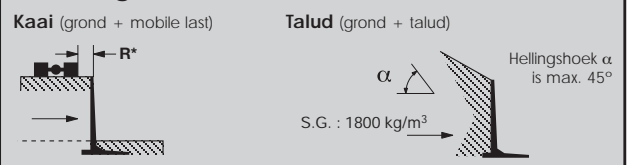

Detail randafwerking

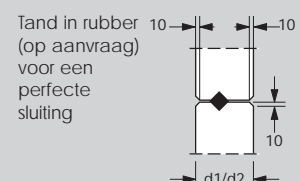
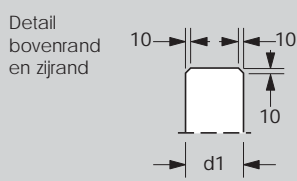

Type	H	B cm	B1 cm	L cm	d1 cm	d2 cm	d3 cm	d4 cm	d5 cm	Gewicht kg/element	R cm	Hijs kogelkopanker*
LXD 50		35		200	10	10	12	12	8	400	25	2 x 2,5 ton
LXZD 50		55	20	200	10	10	12	12	8	540	25	2 x 2,5 ton
LXD 75		60		200	10,5	12	12	12	8	720	30	2 x 2,5 ton
LXXD 75		60		400	10,5	12	12	12	8	1140	30	2 x 2,5 ton
LXZD 75		80	20	200	10,5	12	12	12	8	860	30	2 x 2,5 ton
LXXZD 75		80	20	400	10,5	12	12	12	8	1720	30	2 x 2,5 ton
LXD 100		60		200	10	12	12	12	8	840	35	2 x 2,5 ton
LXXD 100		60		400	10	12	12	12	8	1680	35	2 x 2,5 ton
LXZD 100		80	20	200	10	12	12	12	8	980	35	2 x 2,5 ton
LXXZD 100		80	20	400	10	12	12	12	8	1960	35	2 x 2,5 ton
LXD 125		85		200	10,7	14	12	14	10	1280	40	2 x 2,5 ton
LXXD 125		85		400	10,7	14	12	14	10	2560	40	2 x 2,5 ton
LXZD 125		105	20	200	10,7	14	12	14	10	1420	40	2 x 2,5 ton
LXXZD 125		105	20	400	10,7	14	12	14	10	2840	40	2 x 2,5 ton
LXD 150		85		200	10	14	12	14	10	1380	45	2 x 2,5 ton
LXXD 150		85		400	10	14	12	14	10	2760	45	2 x 2,5 ton
LXZD 150		105	20	200	10	14	12	14	10	1520	45	2 x 2,5 ton
LXXZD 150		105	20	400	10	14	12	14	10	3040	45	2 x 2,5 ton
LXD 175		115		200	10,6	15	12	15	12	1840	50	2 x 2,5 ton
LXXD 175		115		400	10,6	15	12	15	12	3680	50	2 x 2,5 ton
LXZD 175		135	20	200	10,6	15	12	15	12	1980	50	2 x 2,5 ton
LXXZD 175		135	20	400	10,6	15	12	15	12	3960	50	2 x 2,5 ton
LXD 200		115		200	10	15	12	15	12	1980	55	2 x 2,5 ton
LXXD 200		115		400	10	15	12	15	12	3960	55	2 x 2,5 ton
LXZD 200		135	20	200	10	15	12	15	12	2120	55	2 x 2,5 ton
LXXZD 200		135	20	400	10	15	12	15	12	4240	55	2 x 2,5 ton
LXD 225		135		200	10,7	17	12	17	15	2480	60	2 x 2,5 ton
LXXD 225		135		400	10,7	17	12	17	15	4960	60	2 x 5,0 ton
LXZD 225		165	30	200	10,7	17	12	17	15	2720	60	2 x 2,5 ton
LXXZD 225		165	30	400	10,7	17	12	17	15	5440	60	2 x 5,0 ton
LXD 250		135		200	10	17	12	17	15	2600	60	2 x 2,5 ton
LXXD 250		135		400	10	17	12	17	15	5200	60	2 x 5,0 ton
LXZD 250		165	30	200	10	17	12	17	15	2840	60	2 x 2,5 ton
LXXZD 250		165	30	400	10	17	12	17	15	5680	60	2 x 5,0 ton
LXD 275		160		200	10,7	19	12	19	20	3240	65	2 x 2,5 ton
LXZD 275		190	30	200	10,7	19	12	19	20	3480	65	2 x 2,5 ton
LXD 300		160		200	10	19	12	19	20	3440	65	2 x 2,5 ton
LXZD 300		190	30	200	10	19	12	19	20	3680	65	2 x 2,5 ton
LXD 325		185		200	10,7	24	12	24	24	4293	70	2 x 2,5 ton
LXZD 325		215	30	200	10,7	24	12	24	24	4553	70	2 x 2,5 ton
LXD 350		185		200	10	24	12	24	24	4740	70	2 x 5,0 ton
LXZD 350		215	30	200	10	24	12	24	24	4980	70	2 x 5,0 ton
LXD 375		230		200	14,7	29	12	29	29	6182	75	2 x 5,0 ton
LXZD 375		240	30	200	14,7	29	12	29	29	6477	75	2 x 5,0 ton
LXD 400		230		200	12,9	29	12	29	29	6236	75	2 x 5,0 ton
LXZD 400		260	30	200	12,9	27	12	27	27	7020	75	2 x 5,0 ton
LXD 425		230		200	12,4	29	12	29	29	6533	80	2 x 5,0 ton
LXZD 425		260	30	200	12,4	29	12	29	29	6828	80	2 x 5,0 ton
LXD 450		230		200	10	29	12	29	29	7060	80	2 x 5,0 ton
LXZD 450		260	30	200	10	29	12	29	29	7300	80	2 x 5,0 ton
LXD 475		260		200	15	35	14	35	49,5	9052	85	2 x 5,0 ton
LXZD 475		290	30	200	15	35	14	35	49,5	9522	85	2 x 5,0 ton
LXD 500		260		200	14	35	14	35	49,5	10000	85	2 x 10 ton
LXZD 500		290	30	200	14	35	14	35	49,5	10470	85	2 x 10 ton
LXD 525		260		200	15	40	25	40	49,5	9780	90	2 x 10 ton
LXZD 525		290	30	200	15	40	25	40	49,5	10404	90	2 x 10 ton
LXD 550		260		200	14	40	25	40	49,5	10181	90	2 x 10 ton
LXZD 550		290	30	200	14	40	25	40	49,5	10805	90	2 x 10 ton
LXD 575		260		200	15	40	25	40	49,5	10635	100	2 x 10 ton
LXZD 575		290	30	200	15	40	25	40	49,5	11259	100	2 x 10 ton
LXD 600		300		200	14	40	25	40	49,5	14770	100	2 x 10 ton
LXZD 600		330	30	200	14	40	25	40	49,5	15200	100	2 x 10 ton

*kogelkopanker (DEHA)

T KEERWANDEN DUBBELKEREND

Type	Afwerking voetzijde	Afwerking rugzijde	Hijs	Verbinding	Soort beton	Overlast voetzijde	Overlast rugzijde
TX/TXX	glad	glad	hijsgat	V-groef	traditioneel of ZVB*	1000 kg groter overlast op aanvraag	1000 kg groter overlast op aanvraag

*traditioneel : hoog-frequent gedruild beton - ZVB : zelf verdichtend beton

TX / TXX

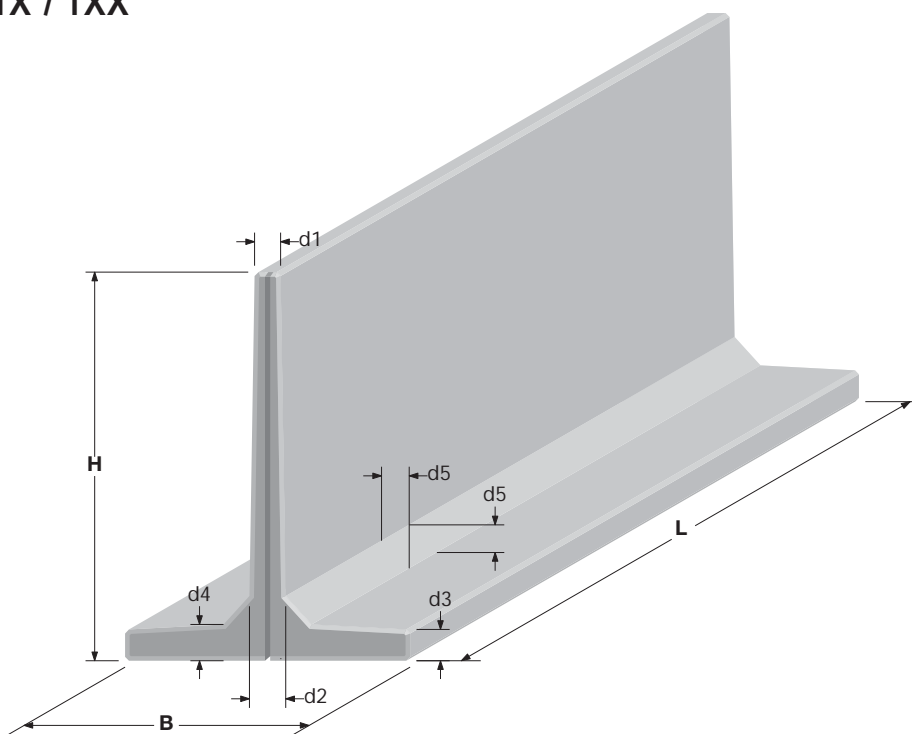

TX / TXX

T-keerwand met een werkende lengte van 2 en 4 meter.

Dubbelkerend te belasten.

Maximale belasting met variabele belasting tot bovenzijde keerwand van 1000 kg/m² (3,5 ton aslast) of aanvulling met grond onder een maximum taludhelling van 45° en een soortelijke massa van 1800 kg/m³ (zie belastingschema).

Betonkwaliteit	C45/55
Milieuklasse	XA3
Staalkwaliteit	FeB 500
Betondekking	30 mm
Brandwerend	tot 60 minuten

TX elementen kunnen op maat worden gemaakt tussen 50 en 190 cm breedte.

Voor bijpassende hoekoplossingen zie hoofdstuk hoekoplossingen.

Belastingschema TX / TXX

Kaai (grond + mobiele last)

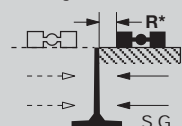

Talud (grond + talud)



Hellingshoek α is max. 45°

Detail randafwerking

TX(X)
Detail zijrand
groef en groef

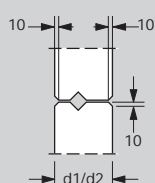

TX(X)
Tand in rubber
(op aanvraag)
voor een perfecte
sluiting

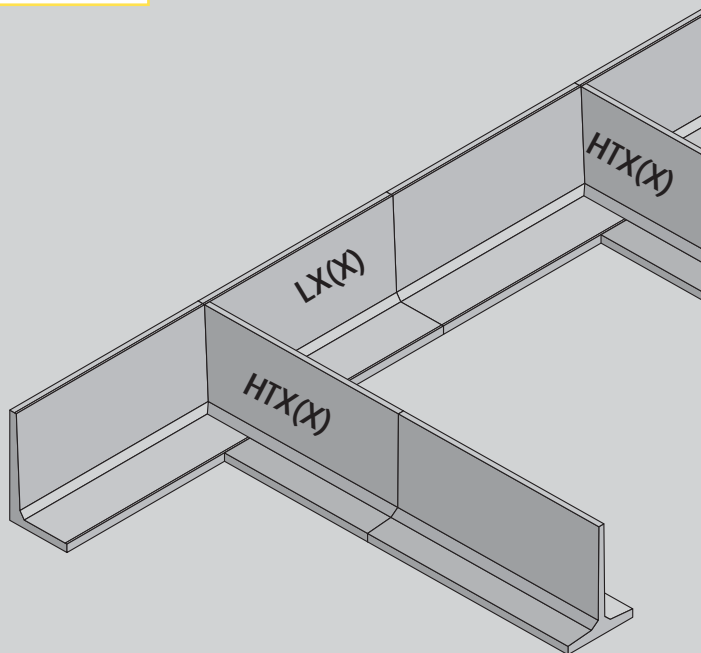
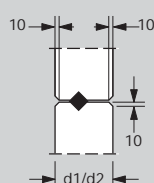

Type	H	B cm	L cm	d1 cm	d2 cm	d3 cm	d4 cm	d5 cm	Gewicht kg/element	R cm	Hijs hijsgat (mm)
TX	100	75	200	10	12	12	12	8	940	35	2 x ø 18
TXX	100	75	400	10	12	12	12	8	1880	35	2 x ø 28
TX	150	110	200	10	14	12	14	10	1580	45	2 x ø 28
TXX	150	110	400	10	14	12	14	10	3160	45	2 x ø 28
TX	200	140	200	10	15	12	15	12	2200	55	2 x ø 28
TXX	200	140	400	10	15	12	15	12	4400	55	2 x ø 28
TX	250	170	200	10	17	12	17	15	3020	60	2 x ø 28
TXX	250	170	400	10	17	12	17	15	6040	60	2 x ø 28
TX	300	200	200	10	19	12	19	20	3980	65	2 x ø 28
TXX	300	200	400	10	19	12	19	20	7960	65	2 x ø 28

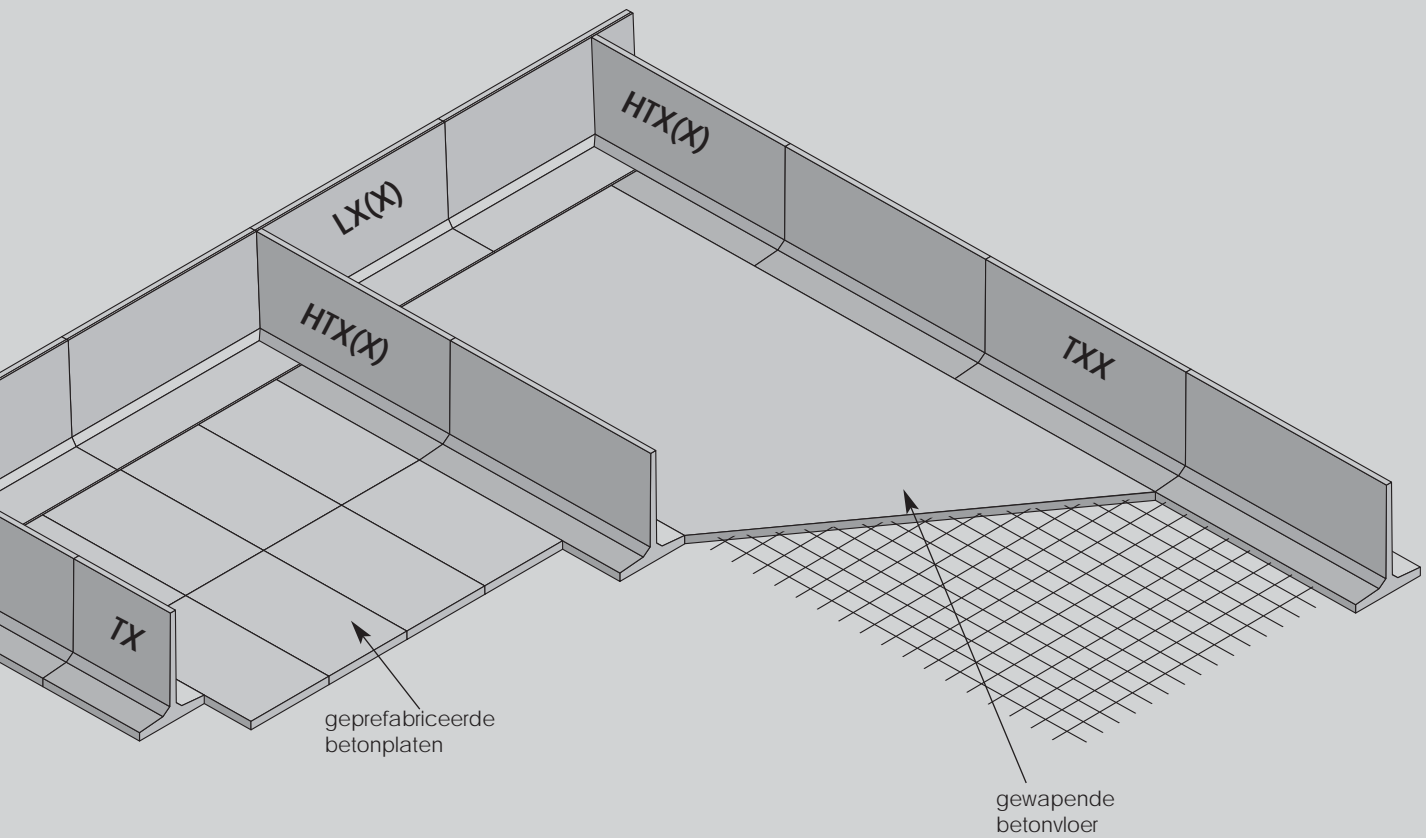

U KEERWANDEN DUBBELKEREND

Type	Afwerking voetzijde	Afwerking rugzijde	Hijs	Verbinding	Soort beton	Overlast voetzijde	Belasting rugzijde
UX / UXX / UXK	glad	glad	kogelkopanker (DEHA)	V-groef	traditioneel of ZVB*	1000 kg	1000 kg

*traditioneel : hoog-frequent gedruild beton - ZVB : zelf verdichtend beton

UX / UXX

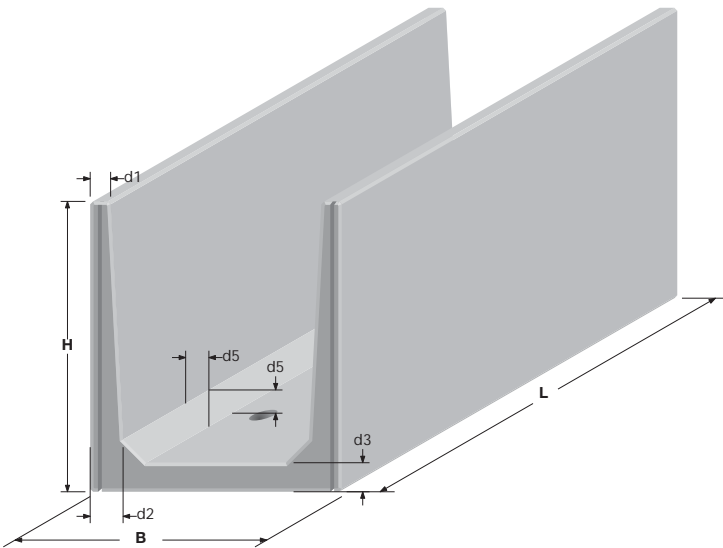

U-keerwand met een werkende lengte van 2 en 4 meter. Dubbelkerend te belasten.

Maximale belasting met variabele belasting tot bovenzijde keerwand van 1000 kg/m², vergelijkbaar met 3,5 ton aslast of aanvulling met grond onder een maximum taludhelling van 35° en een soortelijke massa van 1800 kg/m³ (zie belastingschema).

Betonkwaliteit	C45/55
Milieuklasse	XA3
Staalkwaliteit	FeB 500
Betondekking	30 mm
Brandwerend	tot 60 minuten

UX elementen kunnen op maat worden gemaakt tussen 50 en 190 cm breedte.

UXX elementen kunnen op maat worden gemaakt tussen 210 en 390 cm breedte.

UXK

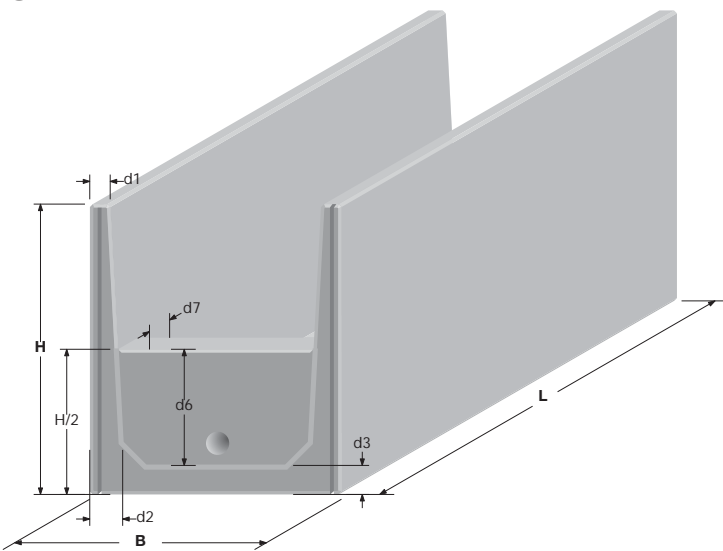

Voor bijpassende hoekoplossingen zie hoofdstuk hoekoplossingen.

Belastingschema UX / UXX / UXK

Kaai (grond + mobiele last)

Talud (grond + talud)



Detail randafwerking

Detail bovenrand en zijrand

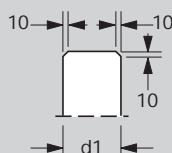

Detail zijrand groef en groef

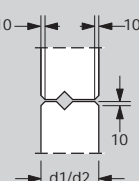

Tand in rubber (op aanvraag) voor een perfecte sluiting

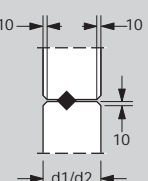

Type	H	B cm	L cm	d1 cm	d2 cm	d3 cm	d5 cm	d6 cm	d7 cm	Gewicht kg/element	R cm	Hijs kogelkopanker*
UX	100	130	200	10	12	12	8			2080	35	4 x 2,5 ton
UXK	100	130	200	10	12	12	8	38	12	2360	35	4 x 2,5 ton
UXX	100	130	400	10	12	12	8			4160	35	4 x 2,5 ton
UX	150	130	200	10	17	15	10			2880	45	4 x 2,5 ton
UXK	150	130	200	10	17	15	10	60	12	3160	45	4 x 2,5 ton
UXX	150	130	400	10	17	15	10			5760	45	4 x 2,5 ton
UX	200	130	200	10	17	15	12			3560	55	4 x 2,5 ton
UXK	200	130	200	10	17	15	12	85	12	3840	55	4 x 2,5 ton
UXX	200	130	400	10	17	15	12			7120	55	4 x 2,5 ton
UX	250	150	200	10	19	20	15			5080	60	4 x 2,5 ton
UXK	250	150	200	10	19	20	15	105	12	5360	60	4 x 2,5 ton
UX	300	150	200	10	19	20	15			5630	60	4 x 2,5 ton
UXK	300	150	200	10	19	20	15	155	12	6050	60	4 x 2,5 ton

Bijbehorende deksels op de UX(X) keerwanden

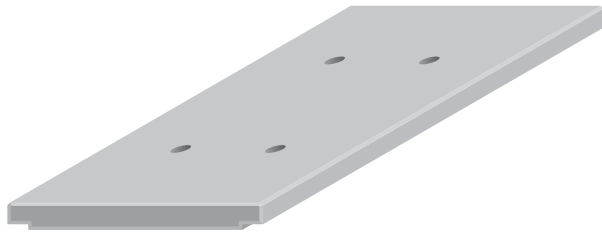

Type	H	Gewicht deksel dikte 14 cm 10 ton aslast	Gewicht deksel dikte 20 cm 15 ton aslast	Hijs kogelkopanker (DEHA)
UX	100	873	1248	4 x 2,5 ton
UXK	100	873	1248	4 x 2,5 ton
UXX	100	1746	2496	4 x 2,5 ton
UX	150	873	1248	4 x 2,5 ton
UXK	150	873	1248	4 x 2,5 ton
UXX	150	1746	1746	4 x 2,5 ton
UX	200	873	873	4 x 2,5 ton
UXK	200	873	873	4 x 2,5 ton
UXX	200	1746	1746	4 x 2,5 ton
UX	250	1008	1440	4 x 2,5 ton
UXK	250	1008	1440	4 x 2,5 ton
UX	300	1008	1440	4 x 2,5 ton
UXK	300	1008	1440	4 x 2,5 ton

Belastingsschema deksel



dikte 14 cm
10 ton aslast



dikte 20 cm
15 ton aslast

SLEUFSILOWANDEN

Type	Afwerking voetzijde	Afwerking rugzijde	Hijs	Verbinding	Soort beton	Overlast voetzijde	Belasting rugzijde
STXX / STXXX	glad	glad	hijsklem	V-groef	traditioneel of ZVB*	2500 kg	0 kg
STXXD- / STXXXD	glad	glad	hijsklem	V-groef	traditioneel of ZVB*	2500 kg	1000 kg

*traditioneel : hoog-frequent gedruild beton - ZVB : zelf verdichtend beton

STXX(X) / STXX(X)D

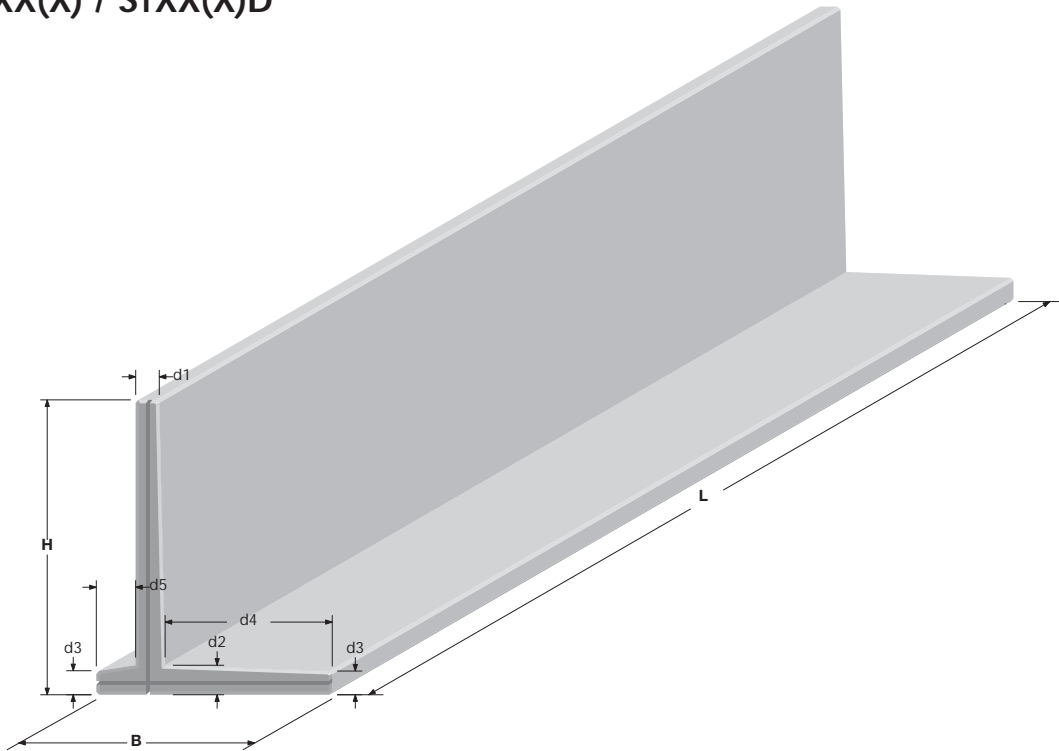

Enkelkerend aan de voetzijde te belasten.

Maximale belasting met variabele belasting tot bovenzijde keerwand van 2500 kg/m², vergelijkbaar met 10 ton aslast of aanvulling met maïs onder een maximum taludhelling van 45° en een soortelijke massa van 800 kg/m³ (zie belastingschema).

Betonkwaliteit	C45/55
Milieuklasse	XA3
Staalkwaliteit	FeB 500
Betondekking	30 mm
Brandwerend	tot 60 minuten

STXX elementen kunnen op maat worden gemaakt tussen 50 en 390 cm breedte.

Voor bijpassende hoekoplossingen zie hoofdstuk hoekoplossingen.

Detail randafwerking

Detail bovenrand en zijrand

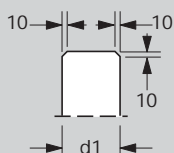

Detail zijrand groef en groef

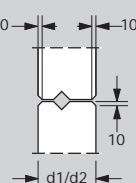

Tand in rubber (op aanvraag) voor een perfecte sluiting

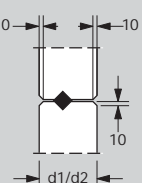

Type	H	B cm	L cm	d1 cm	d2 cm	d3 cm	d4 cm	d5 cm	Gewicht kg/element	R cm	Hijs
STXX	100	93	400	12	13	12	60	20	2166	30	hijsklem
STXXX	100	93	600	12	13	12	60	20	3249	30	hijsklem
STXXD	100	93	400	12	13	12	60	20	2166	30	hijsklem
STXXXD	100	93	600	12	13	12	60	20	3249	30	hijsklem
STXX	125	118	400	12	13	12	85	20	2780	30	hijsklem
STXXX	125	118	600	12	13	12	85	20	4170	30	hijsklem
STXXD	125	118	400	12	13	12	85	20	2780	30	hijsklem
STXXXD	125	118	600	12	13	12	85	20	4170	30	hijsklem
STXX	150	120	400	12	15	12	85	20	3420	30	hijsklem
STXXX	150	120	600	12	15	12	85	20	5130	30	hijsklem
STXXD	150	120	400	12	15	12	85	20	3420	30	hijsklem
STXXXD	150	120	600	12	15	12	85	20	5130	30	hijsklem
STXX	175	160	400	12	15	12	115	30	4167	30	hijsklem
STXXX	175	160	600	12	15	12	115	30	6250	30	hijsklem
STXXD	175	160	400	12	15	12	115	30	4167	30	hijsklem
STXXXD	175	160	600	12	15	12	115	30	6250	30	hijsklem
STXX	200	171	400	12	16	12	115	40	4798	30	hijsklem
STXXX	200	171	600	12	16	12	115	40	7197	30	hijsklem
STXXD	200	171	400	12	16	12	115	40	4798	30	hijsklem
STXXXD	200	171	600	12	16	12	115	40	7197	30	hijsklem
STXX	225	193	400	12	18	12	135	40	5803	30	hijsklem
STXXD	225	193	400	12	18	12	135	40	5803	30	hijsklem
STXX	250	193	400	12	20	12	135	40	6589	30	hijsklem
STXXD	250	193	400	12	20	12	135	40	6589	30	hijsklem

Op aanvraag kunnen de nodige kogelkopankers voorzien worden.

Belastingenschema STXX / STXXX

ASLAST 10 TON

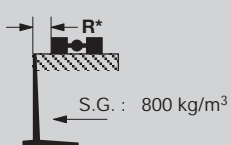

Talud (grond + talud)

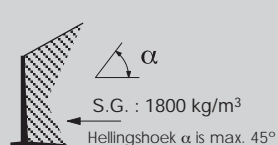

Belastingenschema STXXD / STXXXD

Kaai

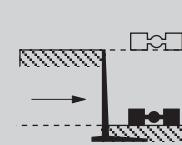

Talud (grond + talud)

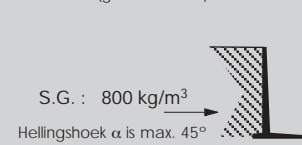

SLEUFSILOWANDEN

Type	Afwerking voetzijde	Afwerking rugzijde	Hijs	Verbinding	Soort beton	Overlast voetzijde	Belasting rugzijde
SLXX / SLXv	glad	handglad	kogelkopanker (DEHA)	V-groef	traditioneel of ZVB*	2500 kg	0 kg
SLXXD / SLXvD	glad	handglad	kogelkopanker (DEHA)	V-groef	traditioneel of ZVB*	2500 kg	1000 kg

*traditioneel : hoog-frequent gedruild beton - ZVB : zelf verdichtend beton

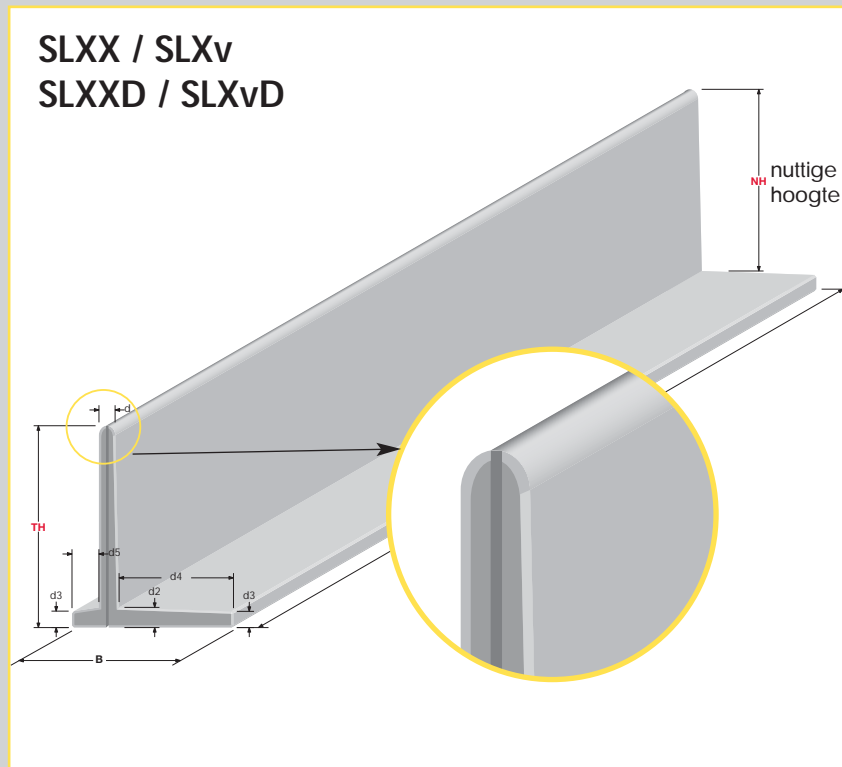

SLXX / SLXv
SLXXD / SLXvD

L-keerwand met hiel, werkende lengtes 2,5 - 4 m. en nuttige hoogtes (= nominale hoogtes) van 1,5 tot 3 m. Enkelkerend aan de voetzijde te belasten. Max. belasting vergelijkbaar met 10 ton aslast (SLW 30) tot op 30 cm van de rand.

De afgeronde bovenkant voorkomt het afscheuren van de eventuele afdekking. **De voet is licht hellend zodat zeker geen maïssappen of andere agrarische vloeistoffen in de hoek de wapening aantasten.** De dikte van de voet is 12 cm waardoor de aansluiting met standaard betonnen vloerplaten perfect uitgevoerd kan worden. De rugzijde is handglad afgewerkt.

Betonkwaliteit B45/55
Milieuklasse XA3
Staalkwaliteit FeB 500
Betondekking 30 mm
Brandwerend tot 60 minuten

De producten zijn KIWA gekeurd op basis van BRL 5070 waardoor ze voldoen aan de milieutechnische specificatie van het Bouwstoffenbesluit (BSB K20845)

Type	NH	TH cm	B cm	L cm	d1 cm	d2 cm	d3 cm	d4 cm	d5 cm	Gewicht kg/element	Hijs kogelkopanker*
SLXX	150	164,4	135	400	10	14,4	12	90	30	3401	2 x 2,5 ton
SLXXD	150	164,4	135	400	10	14,4	12	90	30	3401	2 x 2,5 ton
SLXX	200	214	161	400	10	14	12	117	30	4318	2 x 2,5 ton
SLXXD	200	214	161	400	10	14	12	117	30	4318	2 x 2,5 ton
SLXv	250	270	188	250	10	16	12	142	30	3785	2 x 2,5 ton
SLXvD	250	270	188	250	10	16	12	142	30	3785	2 x 2,5 ton
SLXv	300	320	213	250	10	20	12	163	30	4781	2 x 2,5 ton
SLXvD	300	320	213	250	10	20	12	163	30	4781	2 x 2,5 ton

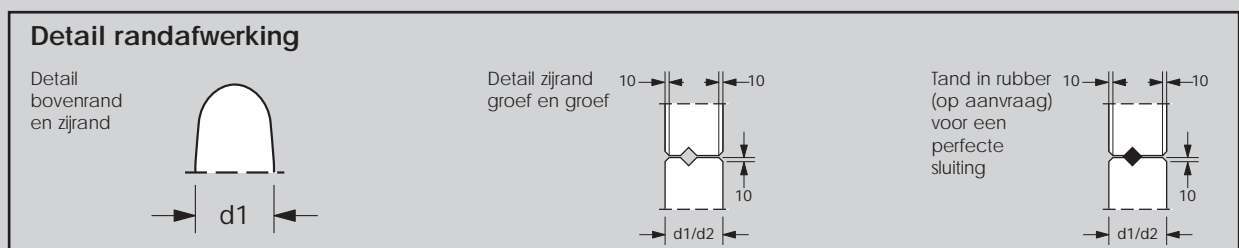
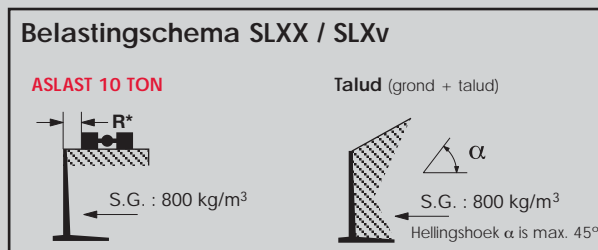

HOEKOPLOSSINGEN

Type	Afwerking voetzijde	Afwerking rugzijde	Hijs	Verbinding	Soort beton	Overlast voetzijde	Belasting rugzijde	Opbouw
HKW	glad	glad / links gespaand / rechts	kogelkopanker (DEHA)	koud	traditioneel of ZVB*	1000 kg	0 kg	vast
HKWZ	glad	glad / links gespaand / rechts	kogelkopanker (DEHA)	koud	traditioneel of ZVB*	2500 kg	0 kg	vast

*traditioneel : hoog-frequent gedruid beton - ZVB : zelf verdichtend beton

HKW hoekoplossing (standaard belasting)

Hoekoplossing behorend bij LKW, werkende breedte afhankelijk van hoogte keerwand (zie tabel). Enkelkerend aan de voetzijde te belasten.

Maximale belasting met variabele belasting tot bovenzijde keerwand van 1000 kg/m², vergelijkbaar met 3,5 ton aslast of aanvulling met grond onder een maximum taludhelling van 35° en een soortelijke massa van 1800 kg/m³ (zie belastingschema)

Betonkwaliteit	C45/55
Milieuklasse	XA3
Staalkwaliteit	FeB 500
Betondekking	30 mm
Brandwerend	tot 60 minuten

HKWZ hoekoplossing (SLW 30)

Hoekoplossing behorend bij LKWZ, werkende breedte afhankelijk van hoogte keerwand (zie tabel). Enkelkerend aan de voetzijde te belasten.

Maximale belasting met variabele belasting tot bovenzijde keerwand van 2500 kg/m², vergelijkbaar met 10 ton aslast of aanvulling met grond onder een maximum taludhelling van 45° en een soortelijke massa van 1800 kg/m³ (zie belastingschema).

Betonkwaliteit	C45/55
Milieuklasse	XA3
Staalkwaliteit	FeB 500
Betondekking	30 mm
Brandwerend	tot 60 minuten

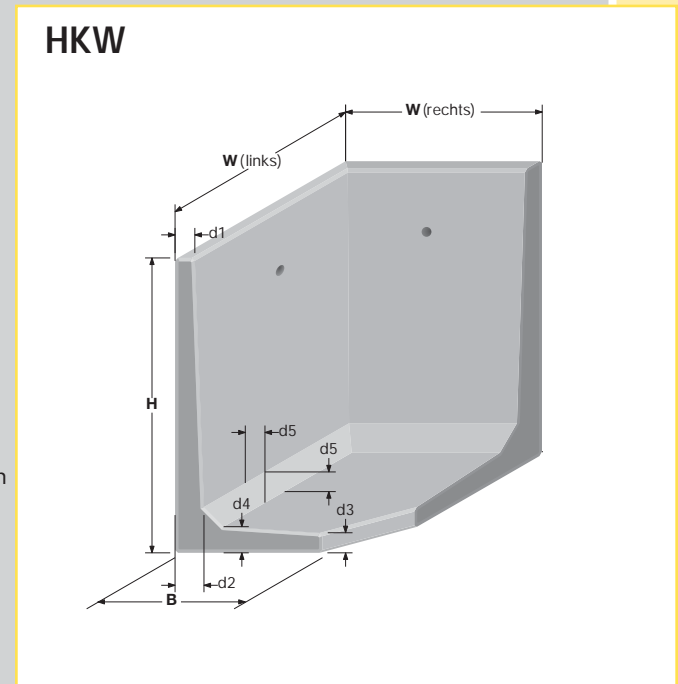

Type	H	B cm	W cm	d1 cm	d2 cm	d3 cm	d4 cm	d5 cm	Gewicht kg/element	R cm	Hijs kogelkopanker*
HKW	75	60	100/100	9,25	12	8	12	8	565	30	2 x 2,5 ton
HKW	100	60	100/100	8	12	8	12	8	670	35	2 x 2,5 ton
HKWZ	100	70	100/100	12	12	12	12	8	719	35	2 x 2,5 ton
HKW	125	75	100/100	10,5	14,7	10	13,3	10	980	40	2 x 2,5 ton
HKWZ	125	100	100/100	12,5	14,7	12	13,5	10	1042	40	2 x 2,5 ton
HKW	150	75	100/100	10	14,7	10	13,3	10	1100	45	2 x 2,5 ton
HKWZ	150	100	100/100	12	14,7	12	13,5	10	1198	45	2 x 2,5 ton
HKW	175	100	100/100	10,8	15,5	10	15	14	1400	50	2 x 2,5 ton
HKWZ	175	125	125/125	12,5	15,5	12	15	14	1937	50	2 x 2,5 ton
HKW	200	100	100/100	10	15,5	10	15	14	1520	55	2 x 2,5 ton
HKWZ	200	125	125/125	12	15,5	12	15	14	2160	55	2 x 2,5 ton
HKW	225	125	125/125	10,8	17	10	17	18	2440	60	2 x 2,5 ton
HKWZ	225	150	150/150	12,5	17	12	17	18	3148	60	2 x 2,5 ton
HKW	250	125	125/125	10	17	10	17	18	2660	60	2 x 2,5 ton
HKWZ	250	150	150/150	12	17	12	17	18	3304	60	2 x 2,5 ton
HKW	300	160	160/160	10	19	10	19	18	4460	65	2 x 2,5 ton
HKW	350	185	100/185	10	24	10	24	18	6680	70	2 x 5,0 ton
HKW	400	250	100/250	14	27	13,6	27	18	11000	75	2 x 10 ton
HKW	450	250	100/250	12	27	12	27	18	12600	80	2 x 10 ton

W = Werkende lengte

*kogelkopanker (DEHA)

HOEKOPLOSSINGEN

Type	Afwerking voetzijde	Afwerking rugzijde	Hijs	Verbinding	Soort beton	Overlast voetzijde	Belasting rugzijde	Opbouw
HX	glad	geborsteld gespaand honinggraad uitgewassen	kogelkopanker (DEHA)	V-groef	traditioneel of ZVB*	1000 kg	0 kg	2 delig
HXZ	glad	geborsteld gespaand honinggraad uitgewassen	kogelkopanker (DEHA)	V-groef	traditioneel of ZVB*	2500 kg	0 kg	2 delig
HXD / HXZD	glad	geborsteld gespaand honinggraad uitgewassen	kogelkopanker (DEHA)	V-groef	traditioneel of ZVB*	1000 / 2500 kg	1000 / 2500 kg	2 delig

*traditioneel : hoog-frequent gedruild beton - ZVB : zelf verdichtend beton

HX / HXD

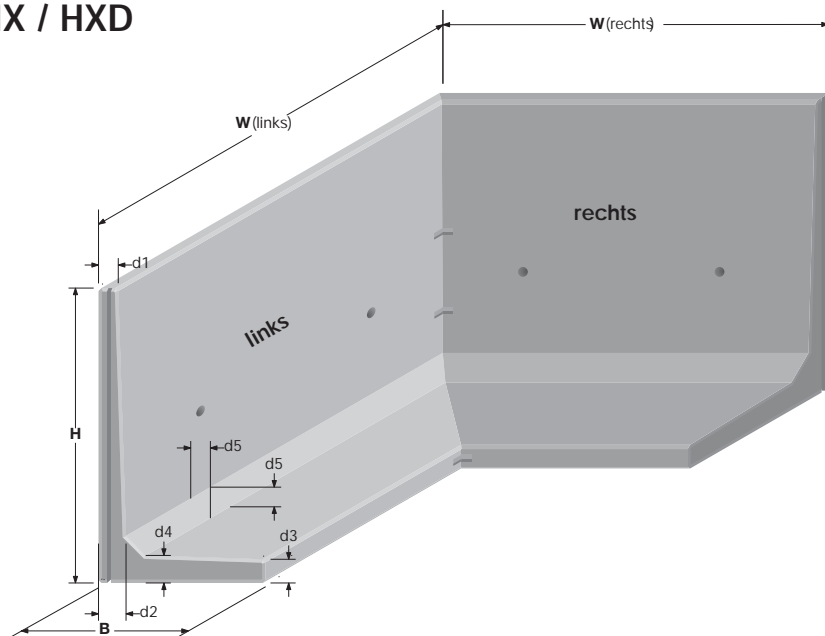

HX hoekoplossing (standaard belasting)

Deze hoekoplossing wordt samengesteld uit 2 elementen die samen een hoek van 90 graden vormen.

Hoekoplossing behorend bij LX(X), werkende breedte 2 m (zie tabel). Enkelkerend aan de voetzijde te belasten.

Maximale belasting met variabele belasting tot bovenzijde keerwand van 1000 kg/m², vergelijkbaar met 3,5 ton aslast of aanvulling met grond onder een maximum taludhelling van 35° en een soortelijke massa van 1800 kg/m³ (zie belastingschema).

Betonkwaliteit	C45/55
Milieuklasse	XA3
Staalkwaliteit	FeB 500
Betondekking	30 mm
Brandwerend	tot 60 minuten

HXZ / HXZD

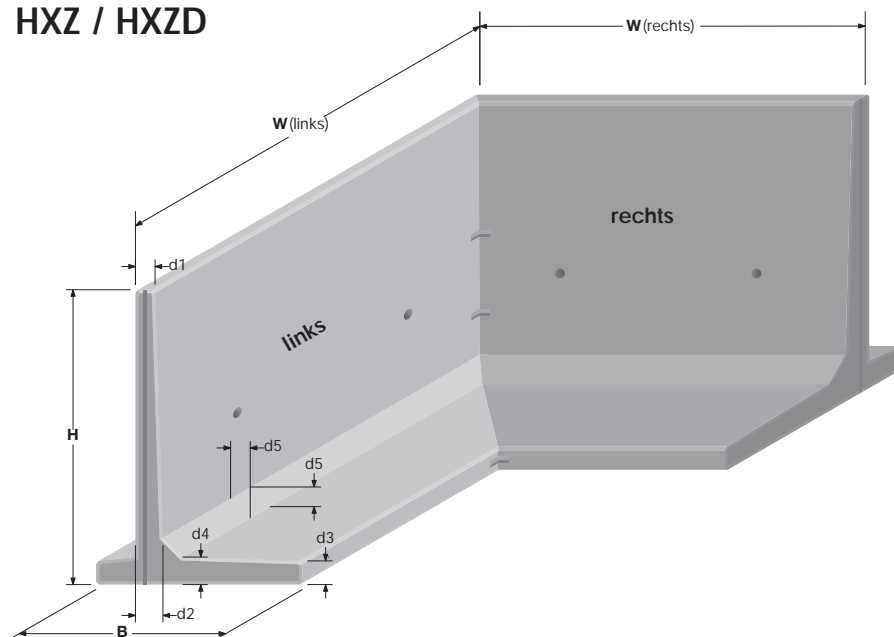

HXZ hoekoplossing (SLW 30)

Hoekoplossing behorend bij LXZ, werkende breedte 2 m (zie tabel).

Enkelkerend aan de voetzijde te belasten.

Maximale belasting met variabele belasting tot bovenzijde keerwand van 2500 kg/m², vergelijkbaar met 10 ton aslast of aanvulling met grond onder een maximum taludhelling van 45° en een soortelijke massa van 1800 kg/m³ (zie belastingschema).

Betonkwaliteit	C45/55
Milieuklasse	XA3
Staalkwaliteit	FeB 500
Betondekking	30 mm
Brandwerend	tot 60 minuten

Op aanvraag zijn de HX en HXZ hoekoplossingen ook in 4 meter werkende lengte te verkrijgen (HXX en HXXZ).

Hoeken anders dan 90 graden kunnen op aanvraag worden gemaakt.

Type	H	B cm	B1 cm	W cm	d1 cm	d2 cm	d3 cm	d4 cm	d5 cm	Gewicht kg/element	R cm	Hijs kogelkopanker*
HX	50	35		200/200	10	10	12	12	8	748	25	2 x 2,5 ton
HX	75	60		200/200	10,5	12	12	12	8	1264	30	2 x 2,5 ton
HXZ	75	80	20	200/200	10,5	12	12	12	8	1544	30	2 x 2,5 ton
HX	100	60		200/200	10	12	12	12	8	1504	35	2 x 2,5 ton
HXZ	100	80	20	200/200	10	12	12	12	8	1784	35	2 x 2,5 ton
HX	125	85		200/200	10,7	14	12	14	10	2200	40	2 x 2,5 ton
HXZ	125	105	20	200/200	10,7	14	12	14	10	2480	40	2 x 2,5 ton
HX	150	85		200/200	10	14	12	14	10	2480	45	2 x 2,5 ton
HXZ	150	105	20	200/200	10	14	12	14	10	2760	45	2 x 2,5 ton
HX	175	115		200/200	10,6	15	12	15	12	3200	50	2 x 2,5 ton
HXZ	175	135	20	200/200	10,6	15	12	15	12	3480	50	2 x 2,5 ton
HX	200	115		200/200	10	15	12	15	12	3440	55	2 x 2,5 ton
HXZ	200	135	20	200/200	10	15	12	15	12	3720	55	2 x 2,5 ton
HX	225	135		200/200	10,7	17	12	17	15	4260	60	2 x 2,5 ton
HXZ	225	165	30	200/200	10,7	17	12	17	15	4740	60	2 x 2,5 ton
HX	250	135		200/200	10	17	12	17	15	4520	60	2 x 2,5 ton
HXZ	250	165	30	200/200	10	17	12	17	15	5000	60	2 x 5,0 ton
HX	275	160		200/200	10,7	19	12	19	20	5480	65	2 x 5,0 ton
HXZ	275	190	30	200/200	10,7	19	12	19	20	5960	65	2 x 5,0 ton
HX	300	160		200/200	10	19	12	19	20	5880	65	2 x 5,0 ton
HXZ	300	190	30	200/200	10	19	12	19	20	6360	65	2 x 5,0 ton
HX	350	185		200/200	10	24	12	24	24	8280	70	2 x 5,0 ton
HXZ	350	200	30	200/200	10	24	12	24	24	8760	70	2 x 5,0 ton
HX	400	230		200/200	12,4	29	12	29	29	12060	75	2 x 5,0 ton
HXZ	400	260	30	200/200	12,4	27	12	27	27	12540	75	2 x 5,0 ton
HX	450	230		200/200	12	29	12	29	29	12620	80	2 x 5,0 ton
HXZ	450	260	30	200/200	12	29	12	29	29	13100	80	2 x 5,0 ton
HX	500	260		200/200	14	35	14	35	49,5	17875	85	2 x 10 ton
HXZ	500	290	30	200/200	14	35	14	35	49,5	18380	85	2 x 10 ton

HXZ is ook in dubbelkerend te krijgen (HXZD), maatvoering als HXZ • HX is ook in dubbelkerend te krijgen (HXD), maatvoering als HX

W = Werkende lengte

*kogelkopanker (DEHA)

HOEKOPLOSSINGEN

Type	Afwerking voetzijde	Afwerking rugzijde	Hijs	Verbinding	Soort beton	Overlast voetzijde	Belasting rugzijde	Opbouw
HTX / HTXX	glad	glad	hijsgat	V-groef	traditioneel of ZVB*	1000 kg	1000 kg	1
HSTXX / HSTXXX	glad	glad	hijsklem	V-groef	traditioneel of ZVB*	2500 kg	0 kg	1
HSTXXD / HSTXXXD	glad	glad	hijsklem	V-groef	traditioneel of ZVB*	2500 kg	2500 kg	1
HSLXX / HSLXv	glad	glad	kogelkopanker (DEHA)	V-groef	traditioneel of ZVB*	2500 kg	0 kg	1
HSLXXD / HSLXvD	glad	glad	kogelkopanker (DEHA)	V-groef	traditioneel of ZVB*	2500 kg	0 kg	1

*traditioneel : hoog-frequent gedriid beton - ZVB : zelf verdichtend beton

HTXX

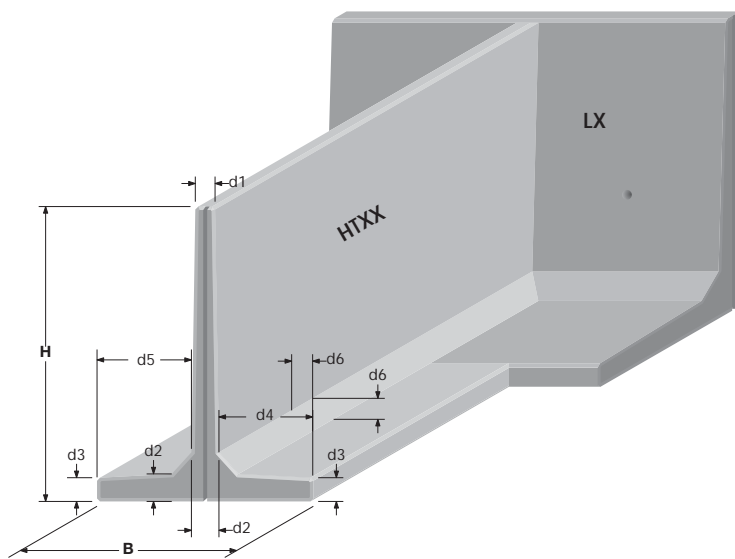

HTX(X) hoekoplossing (standaard belasting)

Aansluitelement om T-wand aan te sluiten op LX(X) wand van dezelfde hoogte. Werkende breedte 2 en 4 meter. Dubbelkerend aan de voetzijde te belasten. Maximale belasting met variabele belasting tot bovenzijde keerwand van 1000 kg/m², vergelijkbaar met 3,5 ton aslast of aanvulling met grond onder een maximum taludhelling van 35° en een soortelijke massa van 1800 kg/m³ (zie belastingschema p. 22).

HSTXX(X)

Hoekoplossing bij STXX, werkende breedte 4 en 6 m (zie tabel). Enkelkerend aan de voetzijde te belasten. Maximale belasting met variabele belasting tot bovenzijde keerwand van 2500 kg/m², vergelijkbaar met 10 ton aslast of aanvulling met grond onder een maximum taludhelling van 45° en een soortelijke massa van 1800 kg/m³ (zie belastingschema p. 27).

HSLXX

Hoekoplossing bij SLXX, werkende breedte 2,5 en 4 m (zie tabel). Enkelkerend aan de voetzijde te belasten. Maximale belasting met variabele belasting tot bovenzijde keerwand van 2500 kg/m², vergelijkbaar met 10 ton aslast of aanvulling met grond onder een maximum taludhelling van 45° en een soortelijke massa van 1800 kg/m³ (zie belastingschema p. 28).

HSTXX(X) / HSTXX(X)D

Betonkwaliteit	C45/55
Milieuklasse	XA3
Staalkwaliteit	FeB 500
Betondekking	30 mm
Brandwerend	tot 60 minuten

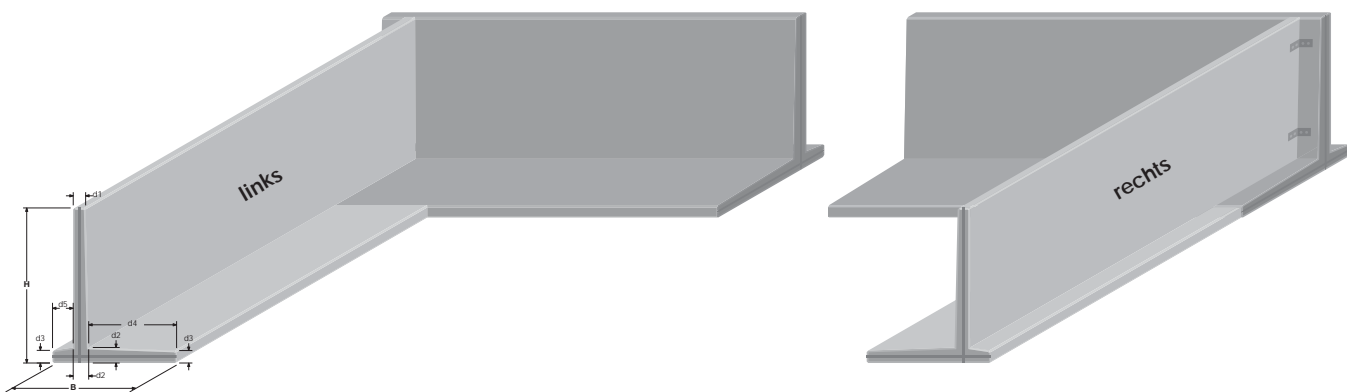

Type	H	B cm	W cm	d1 cm	d2 cm	d3 cm	d4 cm	d5 cm	d6 cm	Gewicht kg/element	R cm	Hijs kogelkopanker* of hijsklem
HTX 100	100	75	200	10	12	12	31,5	31,5	8	940	35	2 x ø 28
HTXX 100	100	75	400	10	12	12	31,5	31,5	8	1880	35	2 x ø 28
HSTXX 100	100	93	400	12	13	12	60	20		2166	35	hijsklem
HSTXXX 100	100	93	600	12	13	12	60	20		3249	35	hijsklem
HSTXX 125	125	118	400	12	13	12	85	20		2780	40	hijsklem
HSTXXX 125	125	118	600	12	13	12	85	20		4170	40	hijsklem
HTX 150	150	110	200	10	14	12	48	48	10	1580	45	2 x ø 28
HTXX 150	150	110	400	10	14	12	48	48	10	3160	45	2 x ø 28
HSTXX 150	150	120	400	12	15	12	85	20		3420	45	hijsklem
HSTXXX 150	150	120	600	12	15	12	85	20		5130	45	hijsklem
HSTXX 175	175	160	400	12	15	12	115	30		4167	50	hijsklem
HSTXXX 175	175	160	600	12	15	12	115	40		6250	50	hijsklem
HTX 200	200	140	200	10	15	12	62,5	62,5	12	2200	55	2 x ø 28
HTXX 200	200	140	400	10	15	12	62,5	62,5	12	4400	55	2 x ø 28
HSTXX 200	200	171	400	12	16	12	115	40		4798	55	hijsklem
HSTXXX 200	200	171	600	12	16	12	115	40		7197	55	hijsklem
HSTXX 225	225	193	400	12	18	12	135	40		5803	60	hijsklem
HTX 250	250	170	200	10	17	12	76,5	76,5	15	3020	60	2 x ø 28
HTXX 250	250	170	400	10	17	12	76,5	76,5	15	6040	60	2 x ø 28
HSTXX 250	250	195	400	12	20	12	135	40		6589	60	hijsklem
HTX 300	300	200	200	10	19	12	90,5	90,5	20	3980	65	2 x ø 28
HTXX 300	300	200	400	10	19	12	90,5	90,5	20	7960	65	2 x ø 28

HSTXX(X) is ook dubbelkerend te krijgen (HSTXX(X)D), maat voering als HSTXX(X)

W = Werkende lengte

*kogelkopanker (DEHA)

Type	NH	TH cm	B cm	L cm	d1 cm	d2 cm	d3 cm	d4 cm	d5 cm	Gewicht kg/element		Hijs kogelkopanker*
HSLXX 150	150	164	134	400	10	14	12	90	30	3148		3 x 2,5 ton
HSLXXD 150	150	164	134	400	10	14	12	90	30	3148		3 x 2,5 ton
HSLXX 200	200	214	161	400	10	14	12	117	30	3891		3 x 2,5 ton
HSLXXD 200	200	214	161	400	10	14	12	117	30	3891		3 x 2,5 ton
HSLXv 250	250	270	188	250	10	16	12	142	30	3011		3 x 2,5 ton
HSLXvD 250	250	270	188	250	10	16	12	142	30	3011		3 x 2,5 ton
HSLXv 300	300	320	213	250	10	20	12	163	30	3761		3 x 2,5 ton
HSLXvD 300	300	320	213	250	10	20	12	163	30	3761		3 x 2,5 ton

HSLXX - HSLXXD HSLXv - HSLXvD

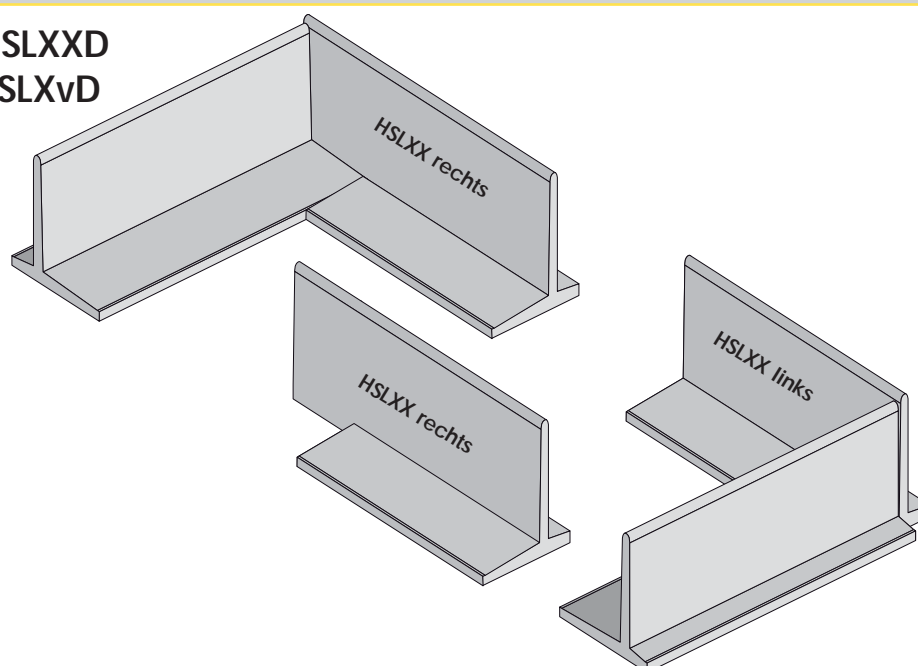

STOOTWANDEN KXX - KXV

Type	Afwerking voetzijde	Afwerking rugzijde	Hijs	Verbinding	Soort beton	Overlast voetzijde	Belasting rugzijde
KXX	glad	hnadglad	hijsklem	V-groef	traditioneel of ZVB*	2500 kg	0 kg
KXV	glad	hnadglad	hijsklem	V-groef	traditioneel of ZVB*	2500 kg	0 kg

*traditioneel : hoog-frequent gedriid beton - ZVB : zelf verdichtend beton

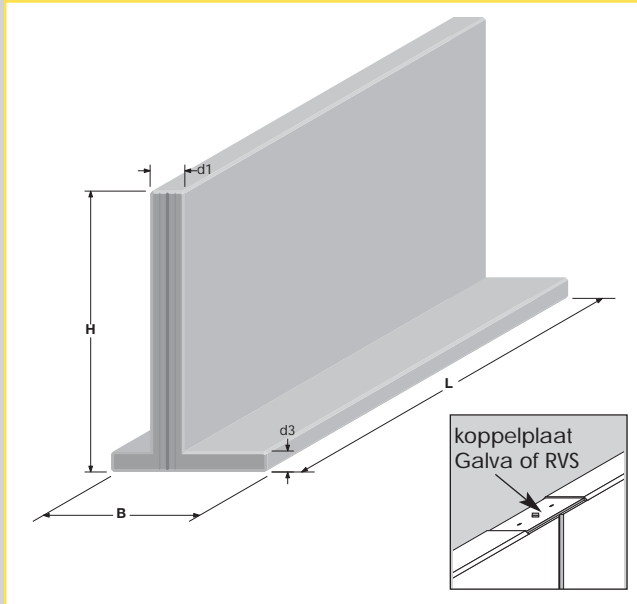

Stootwanden (kop- of eindwanden) met werkende lengte van 2 – 2,5 of 4 meter en een hoogte van 75 tot 300 cm.

Deze massieve wanden kunnen als kopmuur gebruikt worden; door het unieke plaatsingssysteem hebben deze wanden een gegarandeerde vloestofdichte koppeling. Deze koppeling bestaat – voor de verticale naden – over de volledige hoogte, uit een dubbele zwelband en een opgegoten voeg. Bovenaan worden de panelen gekoppeld door middel van een robuuste gegalvaniseerde of RVS koppelplaat, telkens verankerd met 2 x 2 bouten.

Op de hoeken wordt hetzelfde procédé toegepast.

De stootwand-elementen worden met de voet onder de andere elementen geplaatst. Hierdoor wordt de stabiliteit van de stootwanden aanzienlijk verbeterd. Het werken met deze stootwanden maakt ook het gebruik van specifieke hoekelementen overbodig wat vanzelfsprekend een snellere en juistere plaatsing garandeert. De aansluitende elementen komen bovenaan gelijk met de stootwanden, hetgeen voor een zeer stevig en harmonisch geheel zorgt.

Type	Hn cm	Ht cm	L cm	B voet cm	d3 voet cm	d1 lijf cm	Gewicht kg
KXX 75	75	87	400	90	12	20	2477
KXX 100	100	112	400	90	12	20	2957
KXX 125	125	137	400	90	12	20	3437
KXX 150	150	166	400	90	16	20	4877
KXX 175	175	191	400	130	16	20	5357
KXX 200	200	216	400	130	16	20	5837
KXV 225	225	250	250	155	25	25	5234
KXV 250	250	270	250	155	25	25	5609
KXV 275	275	300	250	180	25	25	6823
KXV 300	300	325	250	180	25	25	7198

Betonkwaliteit B45/55
Milieuklasse XA3
Staalkwaliteit FeB 500
Betondekking 30 mm
Brandwerend tot 60 minuten

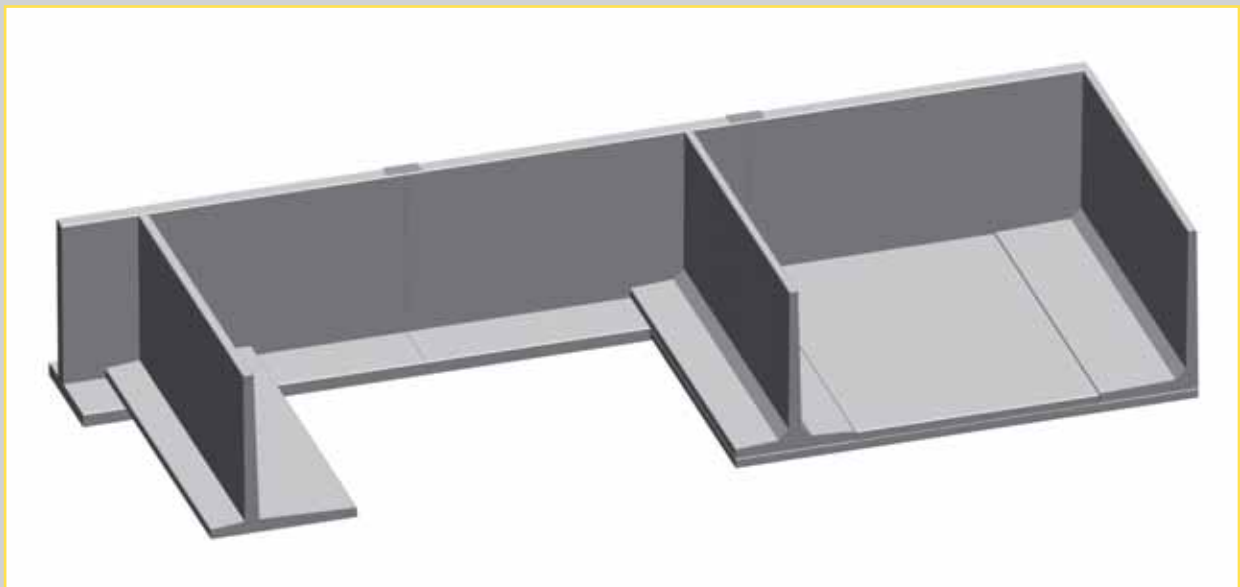

STELWANDEN STWXX - STWXV

Type	Afwerking voetzijde	Afwerking rugzijde	Hijs	Verbinding	Soort beton	Overlast voetzijde	Belasting rugzijde
STWXX	glad	handglad	hijsklem	V-groef	traditioneel of ZVB*	2500 kg	0 kg
STWXV	glad	handglad	hijsklem	V-groef	traditioneel of ZVB*	2500 kg	0 kg

*traditioneel : hoog-frequent gedruild beton - ZVB : zelf verdichtend beton

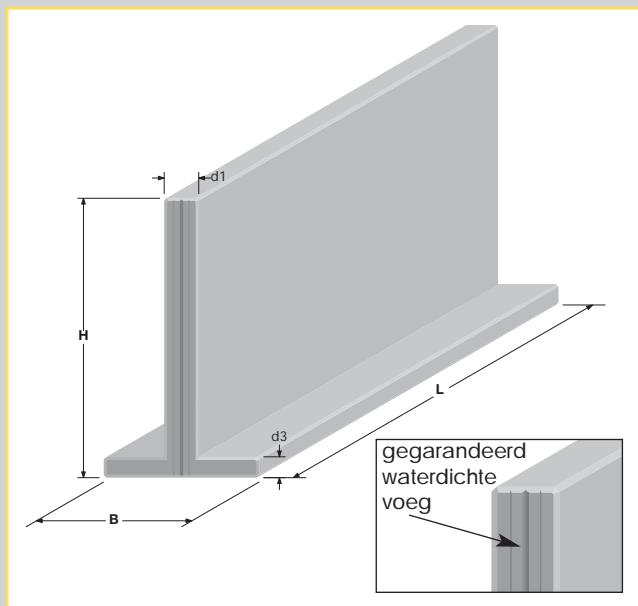

Deze multifunctionele wanden hebben een kleine stelvoet die op de speciaal voorzien stelblokken (STB, 30/110/6) geïnstalleerd wordt.

Dit garandeert een perfecte uitlijning en plaatsing. Het grootste deel van het stel- en stipwerk valt. De elementen kunnen voorzien worden van de nodige staboxen in de voet waardoor, mede door het instorten van de voet, een gegarandeerd vloeistofdichte aansluiting ontstaat.

Bovenaan worden de elementen onderling verbonden met een robuuste gegalvaniseerde of RVS koppelplaat waardoor men een haast monolithisch geheel bekomt.

Mogelijke toepassingen :

Vloeistofdichte wanden • Citernes • Bekkens en bassins
Wateropvang milieuvorschriften • Zwembaden
Bluswatertanks • Mestgeulen onder stallen

Betonkwaliteit B45/55
Milieuklasse XA3
Staalkwaliteit FeB 500
Betondekking 30 mm
Brandwerend tot 60 minuten.

Type	Hn cm	Ht cm	L cm	B voet cm	d3 voet cm	d1 lijf cm	Gewicht kg
STWXX 75	75	87	400	90	12	20	2477
STWXX 100	100	112	400	90	12	20	2957
STWXX 125	125	137	400	90	12	20	3437
STWXX 150	150	162	400	90	12	20	3914
STWXX 175	175	187	400	90	12	20	4394
STWXX 200	200	212	400	90	12	20	4874
STWXV 225	225	237	250	95	12	25	4058
STWXV 250	250	262	250	95	12	25	4433
STWXV 275	275	287	250	95	12	25	4878
STWXV 300	300	312	250	95	12	25	5183
STWXV 350	350	362	250	95	12	25	5933

De producten zijn KIWA gekeurd op basis van BRL 5070 waardoor ze voldoen aan de milieutechnische specificatie van het Bouwstoffenbesluit (BSB K20845).

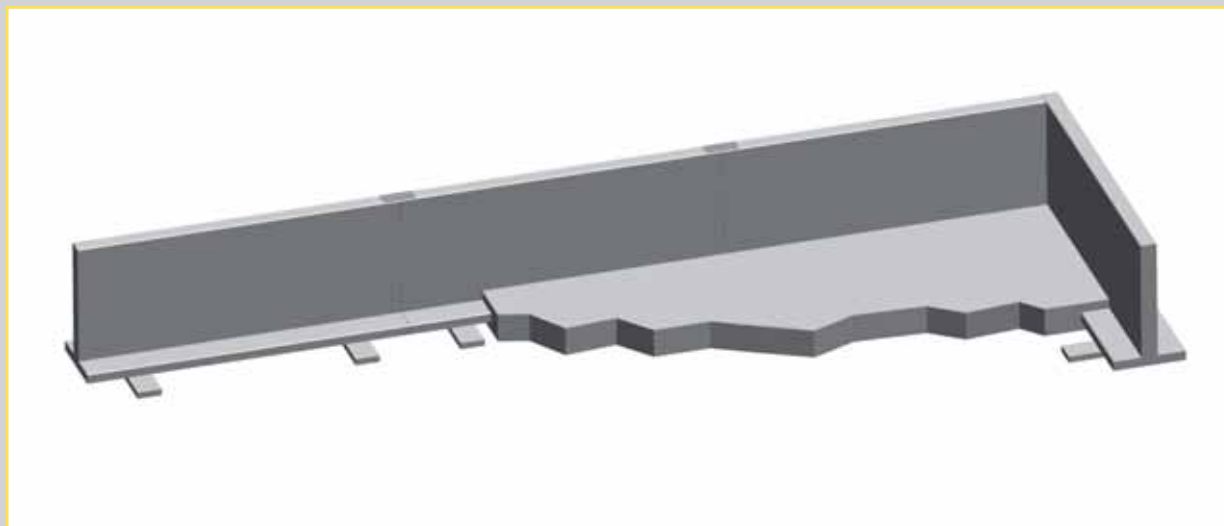

SPECIALE KEERWANDEN

KOPMUUR

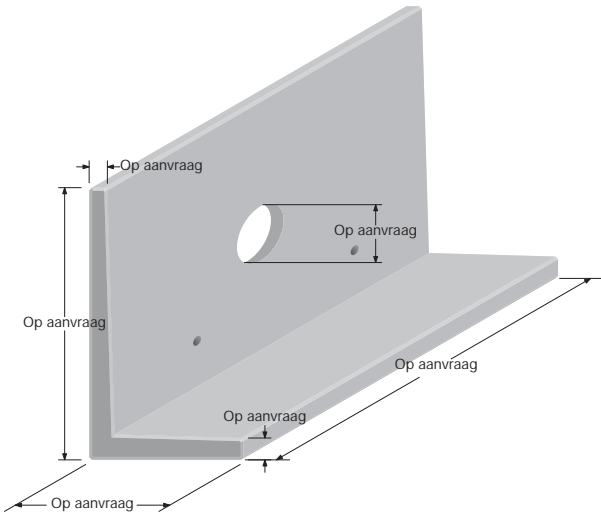

AFGESCHUIND OP AANVRAAG

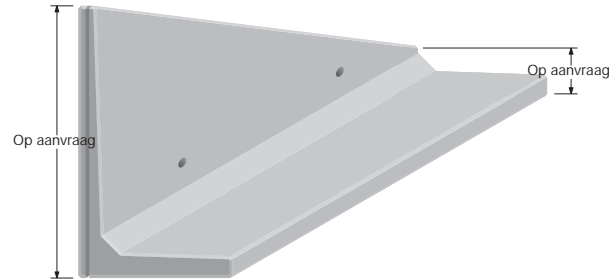

A-BLOCK

Leverbaar in verschillende hoogtes van 1,5 tot 4 meter. Diverse bouwlengtes



KOKERS

Leverbaar in verschillende afmetingen voor diverse toepassingen (kokers, duikers,...)

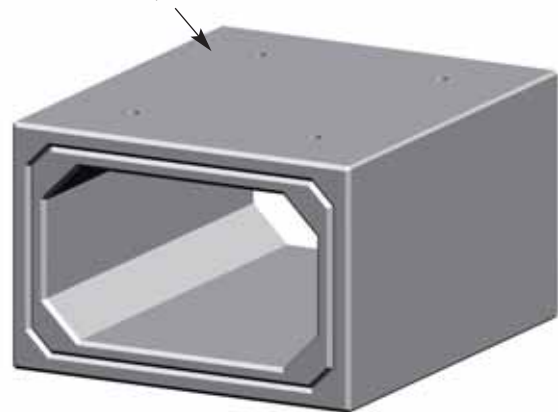

PERRONBOORD

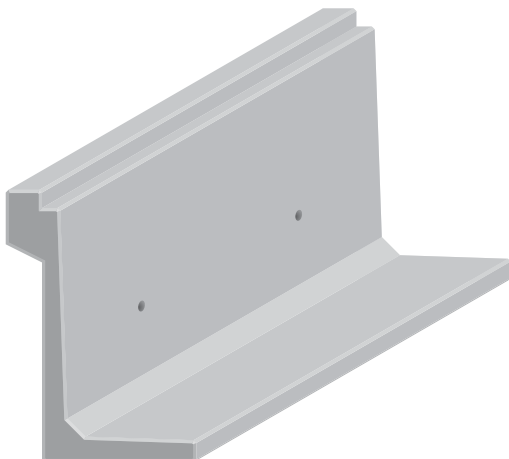

BouwCenter HCI beperkt zich niet enkel tot de standaardproducten, maar vult dit pakket aan met

- huiskelders • mestkelders • afvoergoten • kelders
- keldermuren • betonnen plinten
- vloeistofdichte wanden • citernes
- bekkens en bassins
- wateropvang milieuvorschriften
- zwembaden • bluswatertanks
- mestgeulen onder stallen en ander maatwerk....

Voor al deze producten garandeert de onderneming korte leveringstermijnen dankzij een uitgebreide voorraad en een grote productiecapaciteit.

BouwCenter HCI heeft een eigen projectbureau, en bewijst daarmee dat het bedrijf graag meedenkt met de klant. Het is immers een uitdaging voor de medewerkers om de ideeën uit te werken en te realiseren.

SLEUFSILO MET INGEGOTEN BETONPANELEN

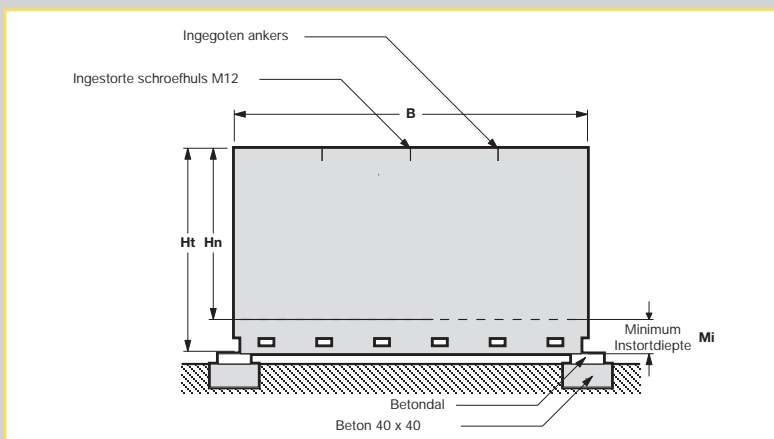
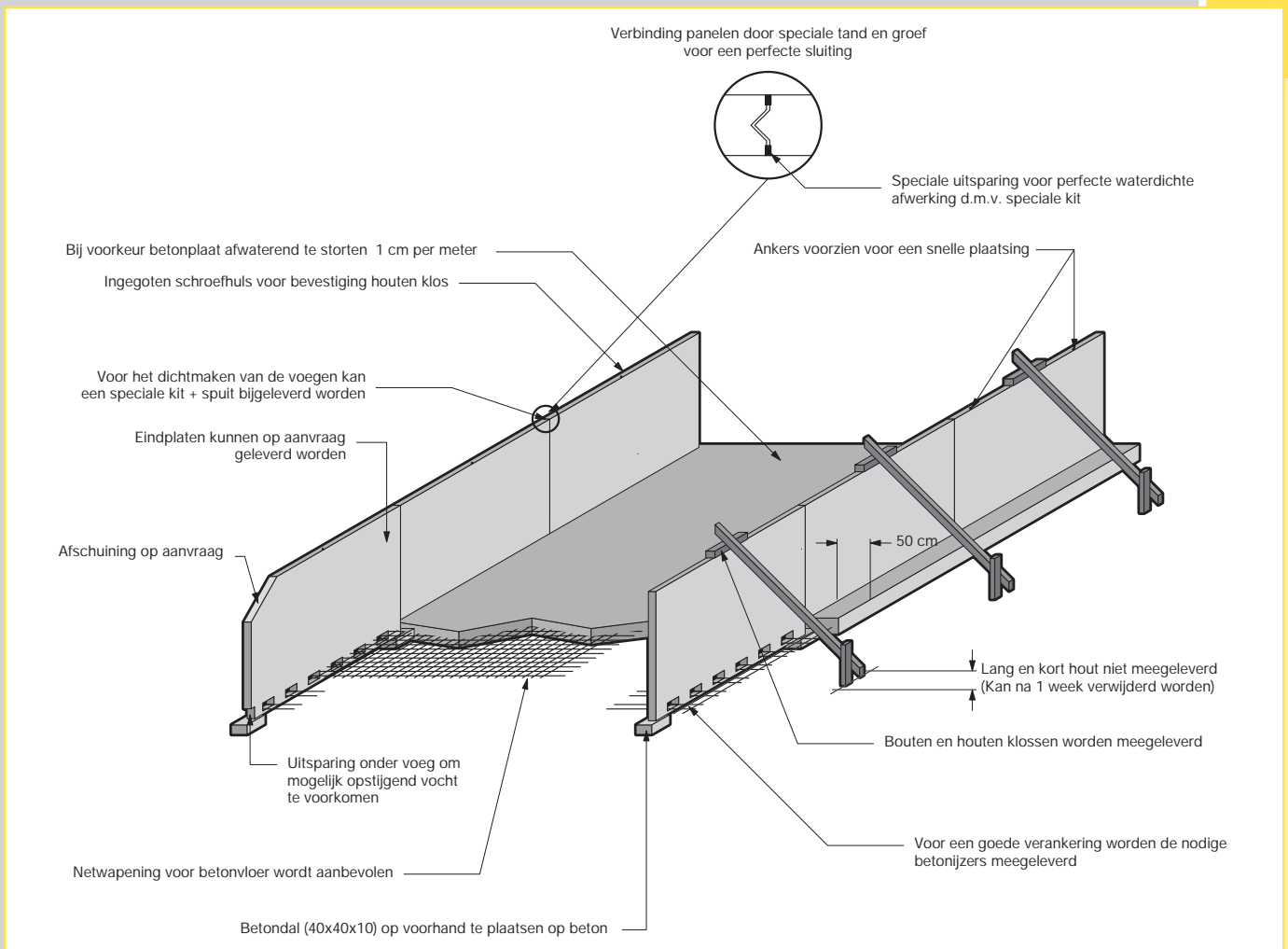

Hn = Nuttige Hoogte
 Ht = Totale Hoogte
 Mi = Minimum Instortdiepte

Hn cm	Ht cm	B cm	D cm	Gewicht kg	Mi cm
400	435	150	22	3382	35
350	385	150	22	2986	35
300	330	200	12/20	2483	30
245	270	200	16	2073	25
195	220	300	14	2217	25
155	180	300	14	1814	25
120	140	300	14	1411	20
100	120	300	14	1209	20
80	100	300	14	1008	20

SLEUFSILO MET LKW / TKW / HKW KEERWANDEN

Hijsgat Ø 20 voor een gemakkelijke plaatsing

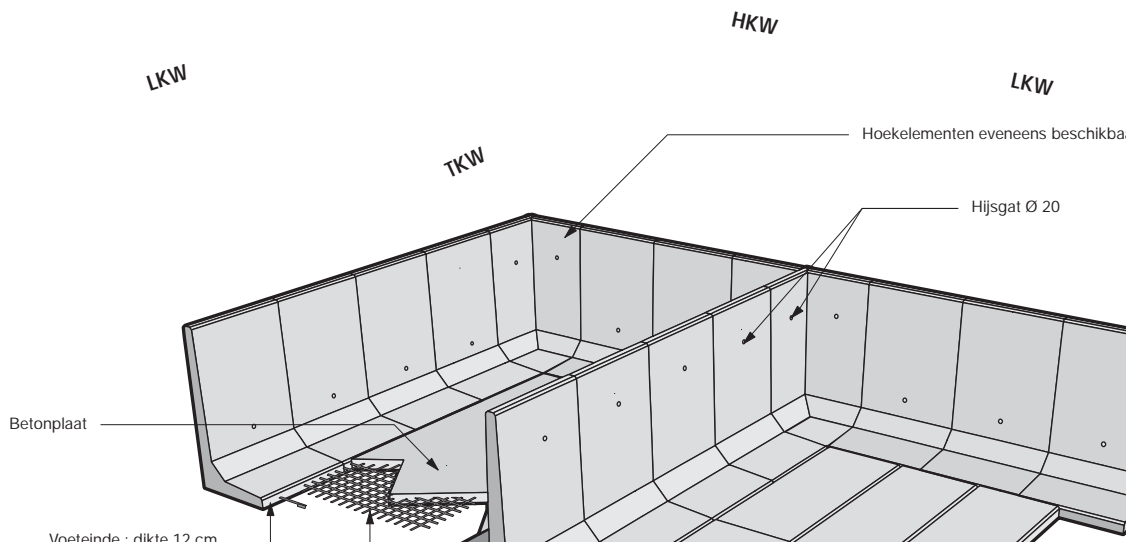

SLEUFSILO MET LX(X) / TX(X) / HX(X) KEERWANDEN

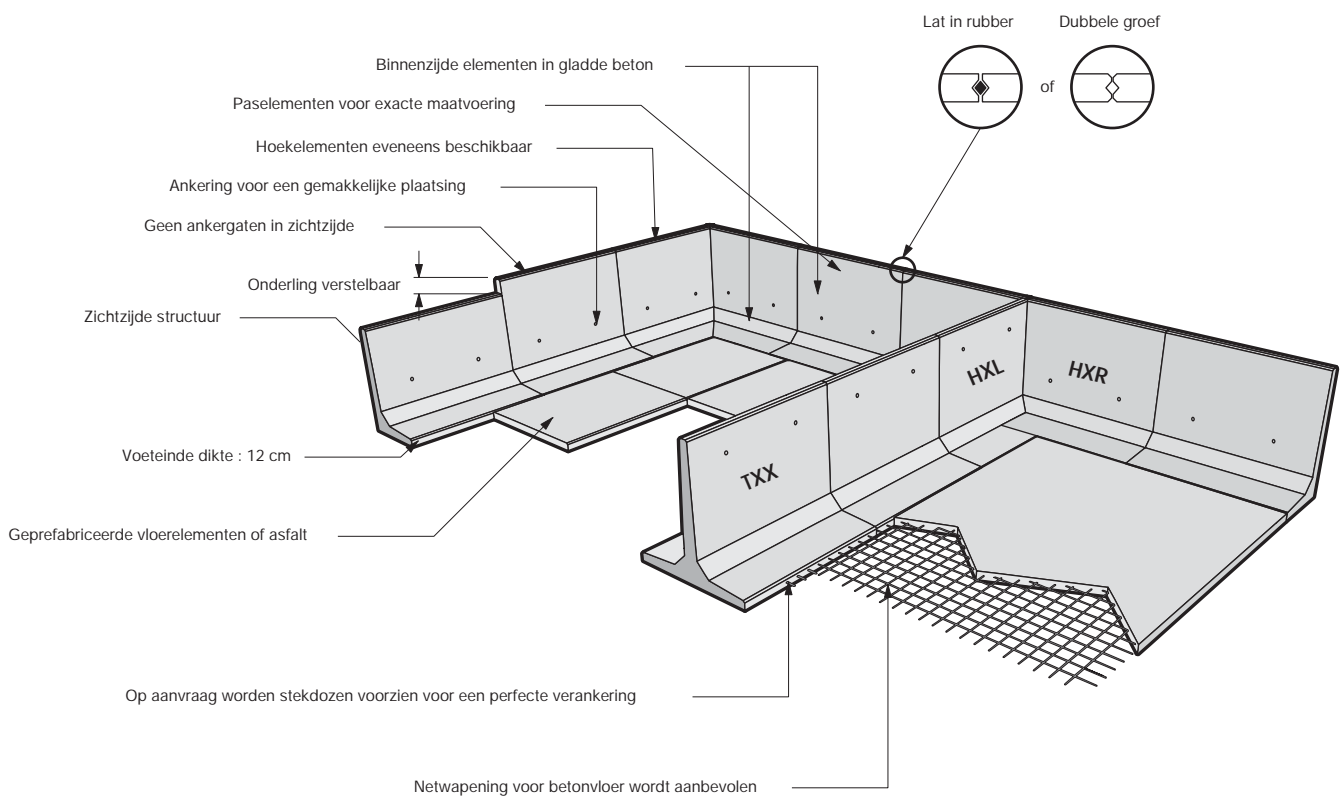

SLEUFSILO MET LXX / UXX / HXX / STXX / HSTXX KEERWANDEN

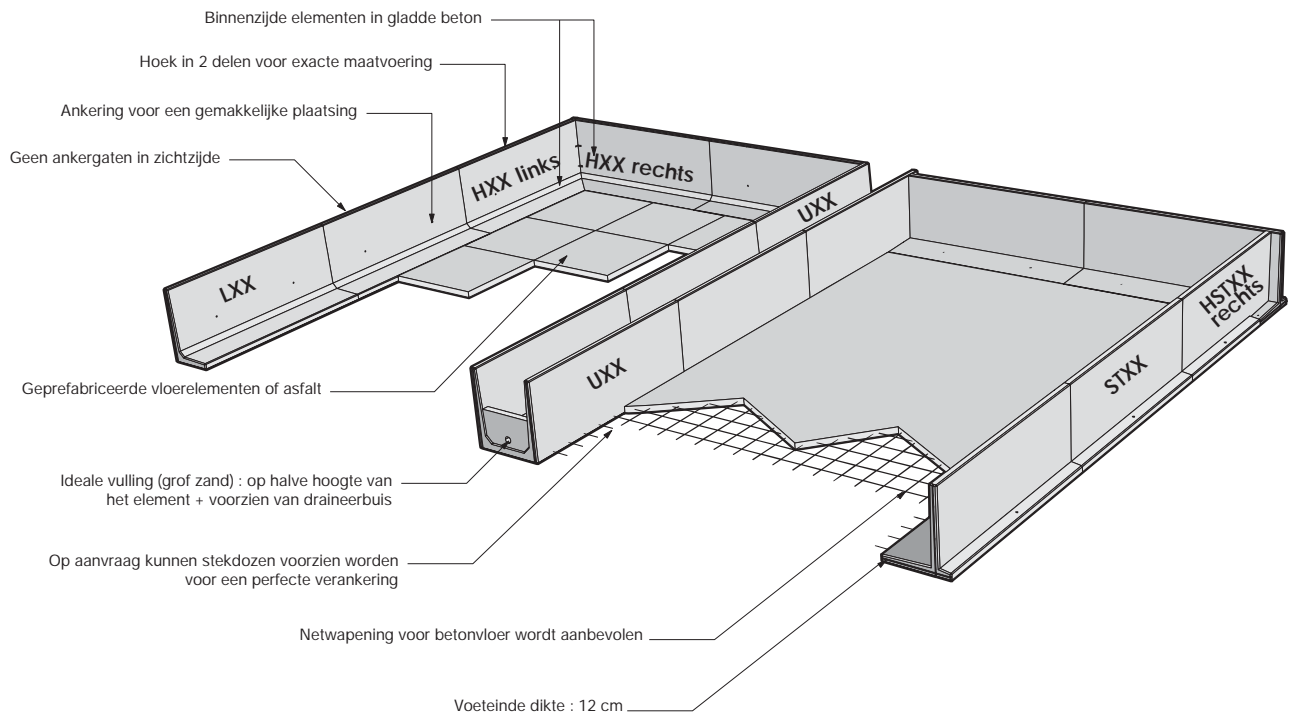

SLEUFSILO MET LX(X) / UX(X) / HX(X) KEERWANDEN

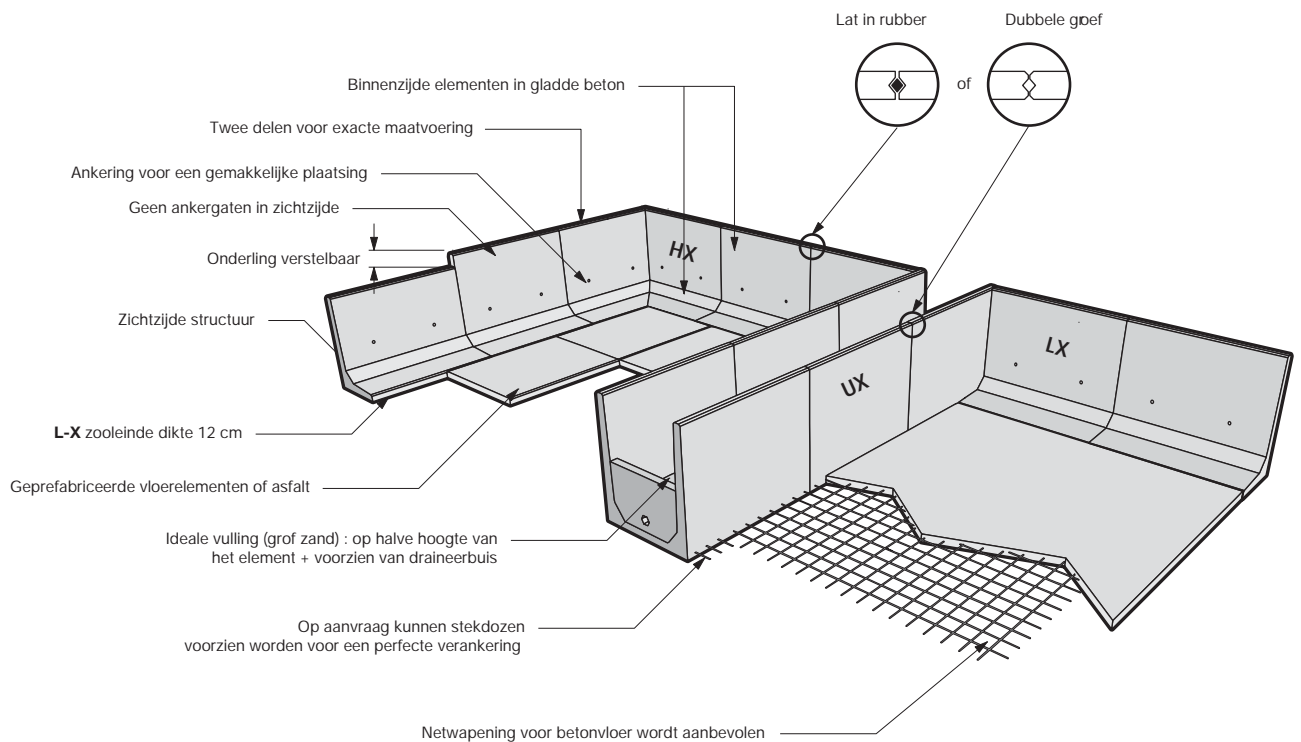

STELWANDEN

Mogelijke toepassingen

- Vloestofdichte wanden
- Citernes
- Bekkens en bassins
- Wateropvang milieuvorschriften
- Zwembaden
- Bluswatertanks
- Mestgeulen onder stallen

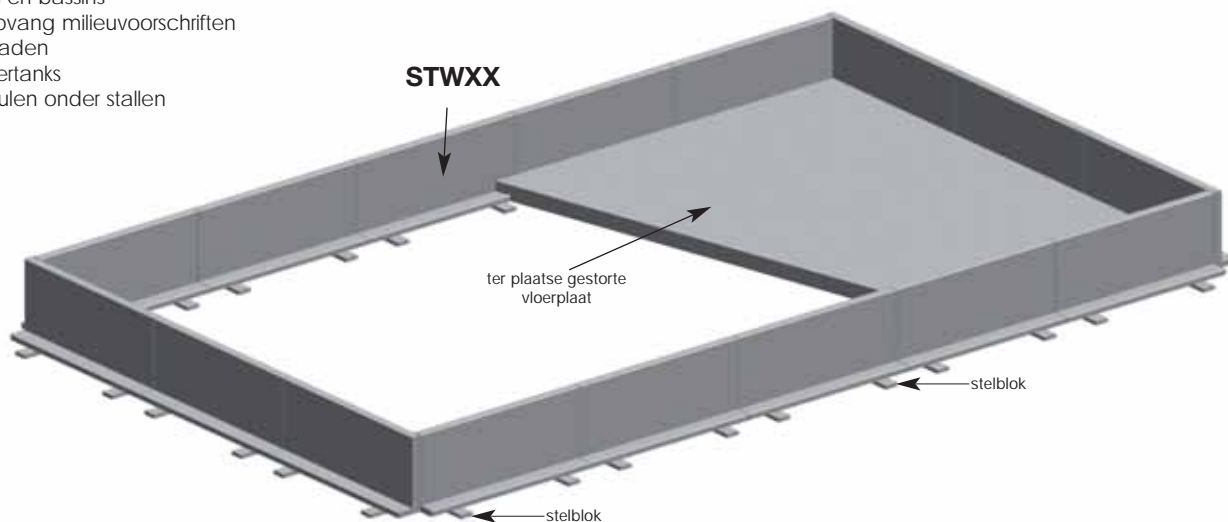

STOOTMUREN

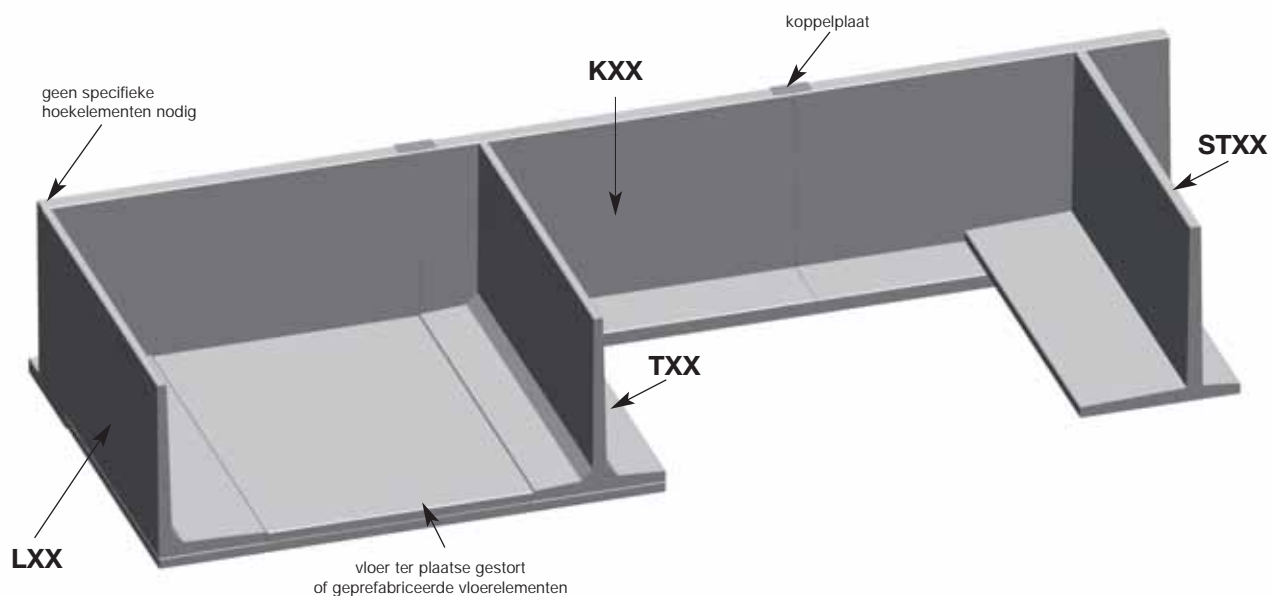

OPMERKINGEN AANGAANDE DE AANVULLING

Aanvullingen dienen vakkundig en met daartoe geschikte materialen uitgevoerd te worden. Er dient bijzondere aandacht besteed te worden aan de evacuatie van oppervlaktewater en eventueel grondwater achter de keermuur.

ALGEMENE GEGEVENS

DE LX(X) en TX(X) elementen zijn standaard voorzien om een overlast van 1000 kg/m² of een talud te kunnen keren bij een inwendige wrijvingshoek van 30° en een volumegewicht materiaal van 1800 kg/m³.

De LXZ en LXXZ elementen zijn voorzien om een overlast van 2500 kg/m² (SLW30) te kunnen keren. Op aanvraag kunnen deze gemaakt worden om een overlast tot 4000 kg/m² (SLW60) te keren.

Alle elementen kunnen op aanvraag voorzien worden van ingestorte ankers, stekdozen en dergelijke, naargelang hun specifieke toepassing.

Alle randen van de keerwanden zijn afgeschuind met 1 op 1 cm hoeklat. (STX(X) - zie p. 20)

De TX en TXX elementen zijn glad aan beide zijden en zijn standaard voorzien voor het keren van materiaal aan twee zijden met een mobiele last van 1000 kg/m². Een bijkomende verankering tegen verschuiving kan verwezenlijkt worden door uitsparingen in de voet te voorzien waardoor ankers geplaatst worden in een eventuele onderfundering. De keerwanden LX en LXZ zijn glad aan de binnenzijde en hebben een structuur aan de zichtzijde. Alle keerwanden zijn vervaardigd uit lichtgrijze beton

met een breukweerstand van minimum 55 N/mm² (=550 kg/cm²) na 28 dagen en gewapend met betonijzer FEB 500b (Ra = 300 N/mm² = 3000 kg/cm²).
 Betonkwaliteit C45/55
 Milieuklasse XA3

Volume massa in kg/m³ voor de te stapelen materialen

Producten	soortel. gew. kg/m ³	inwendige wrijvingshoek
Aardappelen	750	30°
Fosfaten	1300	35 à 40°
Fruit (los gestapeld)	450	35°
Graan	800	25 à 30°
Hofmest	1100	45°
Kolen	850	27 à 30°
Compost	200	45°
Mais	800	25 à 30°
Meel (los gestapeld)	600	25°
Suiker	950	35°
Vismeele	800	45°
Zand : Droog	1600	30 à 35°
Zand : Vochtig	1800	30 à 35°
Zout	1200	40°

Schema van aanbevolen plaatsing voor talud

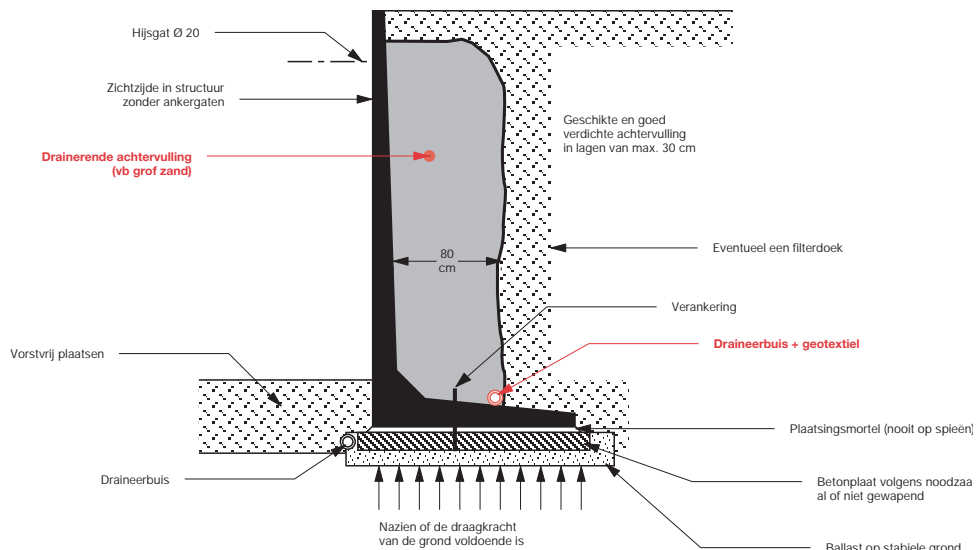

Overeenstemmende overlasten

1000 kg/m ²	2 aslasten van 3,5 ton	Talud 35°	
2500 kg/m ²	3 aslasten van 10 ton	Talud 45°	SLW30
4000 kg/m ²	3 aslasten van 20 ton		SLW60

rekeninghoudend met volumegewicht materiaal 1800 kg/m³

Voor alle vragen betreffende technische specificaties of mogelijkheden van toepassing; kunt u altijd terecht bij ons deskundig team van vertegenwoordigers en verkopers.

Henk Timmermans
vertegenwoordiger

T. (0575) 46 81 39

bouwmaterialen@bouwcenterhci.nl

Marty Menkhorst
verkoper

T. (0575) 46 81 33

m.menkhorsts@bouwcenterhci.nl

Hengelo (Gld)

Kruisbergseweg 13
Tel. (0575) 46 81 81
Fax (0575) 46 10 82

Uift

Ettenseweg 39
Tel. (0575) 46 81 81
Fax (0315) 63 12 20

Zevenaar

Ampèrestraat 3
Tel. (0575) 46 81 81
Fax (0316) 34 09 71

